

长城服务器

擎天GA7280 V4

用户手册

版本：V1.0

CEC
中国电子

Great Wall 长城

中国长城科技集团股份有限公司

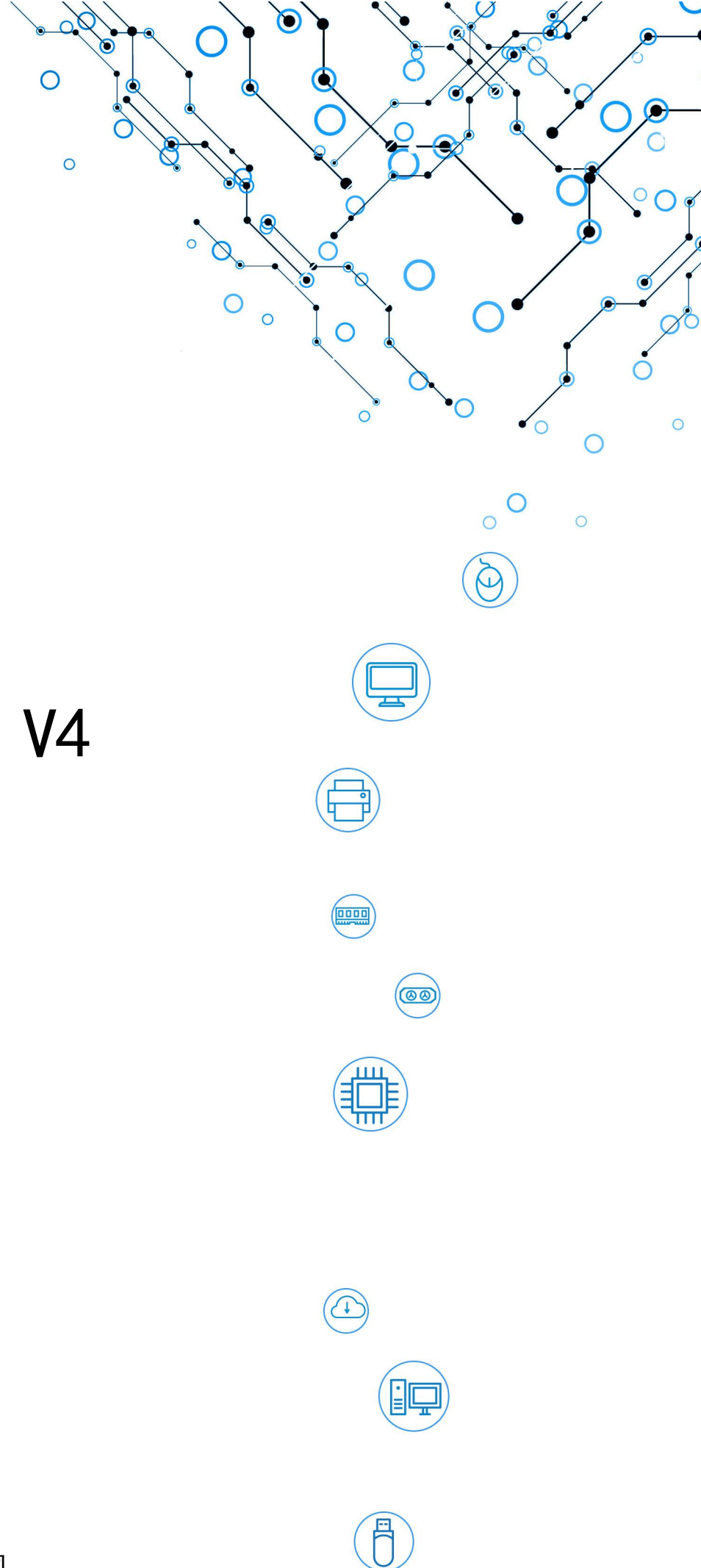

版权申明

本手册版权归中国长城科技集团股份有限公司所有，未经本公司书面许可和授权，任何单位或个人不得以任何方式复制、抄录本档内容的部分或全部，并不得以任何形式传播。

商标声明

本手册中出现的商标均已注册，长城、Great Wall是中国长城科技集团股份有限公司的注册 商标，关于第三方的注册商标归第三方所有。

内容声明

由于产品版本升级或其他原因，本手册内容会不定期进行更新。本手册陈述之规格及信息，将依规格之更新而改变。

因此，制造商不承担因规格更新而造成手册内容错误或遗漏之职责。本手册中的信息可能包含技术或印刷错误。

本手册中的图片可能与实物有差异，仅作说明之用。

长城保留在不另行通知的情况下对产品进行改进/改动的权利。

技术支持

如果您在使用我们的产品的过程中遇到任何疑问或者无法解决的问题，请您采取以下方式进行咨询。

如果您有产品的配置以及详细规格方面的疑问，请与您的供货代理商联系。

如果您在使用机器过程中机器出现问题，请直接和我们的客户服务中心联系。提供您主机箱上的产品序列号，我们的技术支持人员在接到您的服务请求后会尽快给您提供解决方案或进行现场维修。

客服服务中心和技术支持联系方式：热线服务电话（400-811-8888）。

前言

摘要

本文档介绍 擎天GA7280 V4 的相关内容。

目标受众

本文档主要适用于以下人员：

- 售前工程师
- 产品维护工程师

提示符号

为了确保您正确地使用该服务器，请务必注意下面这些会在本文档中出现的标示符号所代表的特殊含意。

符号	说明
危险 	如果不当操作，则将会导致死亡或严重伤害。
警告 	如果不当操作，则将会导致中度或轻微伤害
注意 	如果不当操作，则将会导致机器损坏或数据丢失。
说明 	对该文档内容的重点信息进行补充说明。
提示 	提供有助于完成某项工作的诀窍和其他额外的信息。

版本说明

版本	说明
V1.0	初始版本

目 录

版权申明	II
商标声明	II
内容声明	II
技术支持	II
前言	III
1 安全声明	5
1.1 一般安全事项	5
1.2 有毒有害物质声明	6
1.3 警示通告	7
1.4 气候环境要求	7
1.5 其他重要描述	8
2 产品介绍	9
2.1 系统简介	9
2.2 产品特点	9
2.3 产品技术规格	9
2.4 主板拓扑框图	10
2.5 GPU 配置方案	10
2.5.1 直通机型-1	10
2.5.2 直通机型-2	11
2.5.3 直通机型-3	12

2.5.4 直通机型-4	13
2.5.5 直通机型-5	14
2.5.6 直通机型-6	15
2.5.7 直通机型-7	16
2.5.8 直通机型-8	17
3 系统组件	19
3.1 前面板组件	19
3.2 后面板组件	22
3.3 主板组件	27
3.4 内存 DIMM 插槽	29
3.4.1 内存支持类型	29
3.4.2 内存安装要求	30
3.4.3 内存安装原则	30
3.5 硬盘标号	32
3.6 硬盘指示灯	32
3.7 后 IO 扩展组件	34
3.7.1 GPU 计算模块	34
3.7.2 PEIB 板布局	34
3.7.3 PCIe 插卡安装建议	36
3.8 连接 GPU 计算模块线缆	37
3.8.1 连接 8GPU+2x8+2xNVMe+1xOCP 直通线缆	37

3.8.2	连接 8GPU+1x16+1x8+2xNVMe 直通线缆	38
3.8.3	连接 8GPU+2x8+4xNVMe 直通线缆	39
3.8.4	连接 8GPU+3x8+2xNVMe 直通线缆	41
3.8.5	连接 8GPU+1x16+1x8+1xNVMe 直通线缆	42
3.8.6	连接 8GPU+3x8+1xOCP 直通线缆	43
3.8.7	连接 8GPU+1x16+1x8+1xOCP 直通线缆	44
3.8.8	连接 8GPU+2x8+3xNVMe 直通线缆	46
3.9	拨码开关	47
4	安装系统组件	48
4.1	机箱上盖安装	48
4.2	CPU 的安装	49
4.3	散热器的安装	51
4.4	内存的安装	52
4.5	硬盘的安装	52
4.6	M.2 的安装	54
4.7	硬盘背板的安装	55
4.8	PCIe 扩展卡的安装	56
4.9	导轨组件安装	56
5	操作注意事项和常见故障处理	59
5.1	操作注意事项	59
5.2	散热限制说明	60

5.3 常见故障处理	60
5.3.1 常见硬件故障	60
5.3.2 常见软件故障	62
6 OS安装	64
6.1 Microsoft Windows Server 安装步骤	64
6.1.1 安装前准备	64
6.1.2 安装过程	65
6.2 Red Hat Enterprise Linux 安装步骤	73
6.2.1 安装前准备	73
6.2.2 安装过程	74
7 附录	88
7.1 术语&缩略语	88

1 安全声明

1.1 一般安全事项

为防止出现重大人身及财产损失的风险，请务必遵循以下建议。

- 请不要自行打开系统盖板，应由经过专业培训的维修技术人员进行操作。带有闪电符号的三角形标记部分可能会有高压或电击，请勿触碰。
- 切勿将任何物体塞入系统的开孔处。如果塞入物体，可能会导致内部组件短路而引起火灾或电击。
- 切记：在进行维修前，断开所有的电缆。（电缆可能不止一条）
- 严格禁止在盖板未闭合前进行开机等带电操作。
- 当需要进行开盖处理时，请等待内部设备冷却后再执行，否则容易对您造成烫伤。
- 请勿在潮湿环境中使用本设备。
- 如果延长线缆需要被使用，请使用三线电缆并确保其正确接地。
- 确保服务器接地良好。可以通过不同的接地方式，但要求必须实际连接至地面。如果您不确定是否已经安全的接地保护，请联系相应的机构或电工予以确认。请使用带接地保护的三芯电源线与插座，不正确的接地可能会导致漏电、烧毁、爆炸甚至人身伤害。
- 请确保电源插座和电源接口能够紧密接触，松动的接触可能有导致起火的风险。
- 请在 220V 交流电压下使用设备，在不合适的电压下工作将导致设备触电、起火、甚至损坏。
- 要求设备通风良好并且远离热源、火源、不要阻塞散热风扇，否则设备可能会由于过热导致冒烟、起火或其他损害的危险。
- 请保持电源线和插头的清洁卫生和完好无损、否则可能有导致触电或起火的风险。
- 注意：如果电池更换不当会有爆炸危险，只许使用制造商推荐的同类或等效类型的替代件，废旧电池会对环境造成污染，更换下的旧电池请按照有关说明进行设置。
- 使计算机远离电磁场。

- 远离由空调、风扇、电机、电台、电视台、发射塔等高频设备引起的电子噪声和干扰。
- 请不要在设备正在运行时插拔内部连接部件或移动设备，否则将可能造成设备宕机或设备损坏。
- 请尽量避免频繁重启或开关机，以延长设备的使用寿命。
- 请保持环境清洁，避免灰尘，设备工作环境温度 5℃~35℃,湿度8%~90%。
- 请用户及时备份重要数据，中国长城科技集团股份有限公司不为任何情况所导致的数据丢失负责。

1.2 有毒有害物质声明

在10年环保使用期限内，产品中含有的有毒有害物质或元素在正常使用的条件下不会发生外泄或突变，用户使用该设备不会对环境造成严重污染或对其人身，财产造成严重损害。

表1-1 有毒有害物质声明

部件名称	有害物质					
	铅	汞	镉	六价铬	多溴联苯	多溴二苯醚
	(Pb)	(Hg)	(Cd)	(Cr VI)	(PBB)	(PBDE)
机箱 /挡板	X	○	○	○	○	○
机械组件 (风扇、散热器、马达等)	X	○	○	○	○	○
印刷电路部件 - PCA*	X	○	○	○	○	○
电缆 /电线 /连接器	X	○	○	○	○	○
硬盘驱动器	X	○	○	○	○	○
介质读取 /存储设备 (光盘等)	X	○	○	○	○	○
电源设备 /电源适配器	X	○	○	○	○	○
电源	X	○	○	○	○	○
定点设备 (鼠标等)	X	○	○	○	○	○
键盘	X	○	○	○	○	○
完整机架 /导轨产品	X	X	○	○	○	○

○ 表示该有毒有害物质在该部件所有均质材料中的含量均在 GB/T26572-2011《电子电气产品中限用物质的限量要求》规定的限量要求以下。

× 表示该有毒有害物质至少在该部件的某一均质材料中的含量超出 GB/T26572-2011《电子电气产品中限用物质的限量要求》规定的限量要求。但符合欧盟 RoHS 指令(包括其豁免条款)。

说明

此表为该设备中所有可能采用的部件所含有毒有害物质的状况，客户可依据本表查阅所购产品各部件含有毒有害物质的情况。

1.3 警示通告



警告：在居住环境中，运行此设备可能会造成无线电干扰。

场所限制：本设备不适合在儿童可能会出现的场所使用。

风扇警示：风扇旋转时，身体部位远离风扇叶片。

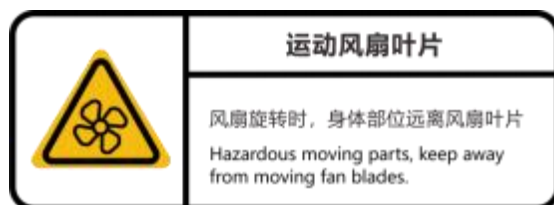

1.4 气候环境要求

表1-2 气候环境要求

温度	
工作温度	5°C 至 35°C，最大温度梯度为每小时 10°C。
连续操作温度范围 (海拔低于 950 米或 3117 英尺时)	在设备无直接光照的情况下，5°C 至 35°C。
存储温度范围	- 40°C 至 65°C。
湿度	
工作湿度	8% 至 90%，空气必须始终不冷凝。
存储湿度	5% 至 95%，空气必须始终不冷凝。



注意

- 如果设备的使用环境避雷设施不良或没有，请在雷雨天气情况下关机、并拔掉与设备相连接的电源线、网线、电话线等。
 - 请使用正版操作系统及软件，并进行正确配置。中国长城科技集团股份有限公司对由于操作系统和软件引起的服务器故障不负有维护责任。
 - 请不要自行拆开机箱及增减服务器硬件配置，中国长城科技集团股份有限公司不为因此而造成的硬件及数据损坏负责。
 - 当设备出现故障时，请首先查看本手册的内容，以确定及排除常见故障。如果您不能确定故障的原因，请及时与技术支持部门联系以获得帮助。
 - 为计算机选择一个合适的环境，有助于计算机的稳定运行，并延长计算机的使用寿命。
-

1.5 其他重要描述



如果该设备标示有此标识，表示加贴该标识的设备仅按海拔 2000m 进行安全设计与评估，因此，仅适用于在海拔 2000m 以下安全使用，在海拔 2000m 以上使用时，可能有安全隐患。



如果该设备标示有此标识，表示加贴该标识的设备仅按非热带气候条件进行安全设计与评估，因此，仅适用于非热带气候条件安全使用，在热带气候条件使用时，可能有安全隐患。

2 产品介绍

2.1 系统简介

擎天GA7280 V4 是一款具有广泛用途的双路 4U8 卡 GPU 服务器，基于 AMD SP3 平台，支持 Rome 和 Milan 全系列 CPU，支持 8 张 450W 的双宽 GPU，具备性能卓越、扩展性强和可靠性高等特点，适用于人工智能、大模型推理、渲染、云游戏等应用场景。

2.2 产品特点

卓越性能 高性价比

- 支持 2 颗 AMD EPYC™7002/7003 系列处理器，最多 128 个核心；
- 支持 8 张 450W GPU 卡，提供极致异构算力；
- GPU 直通设计，无需 PCIe Switch 转接，超高性价比。

灵活配置 按需选择

- 最多支持 11 个 PCIe 4.0 标准插槽，多种 PCIe 配置可选；
- 可选 1 张 OCP 3.0 网卡，多种速率可选；
- 支持 8 个 3.5"/2.5" SAS/SATA 硬盘，可选支持 2/4 个 NVMe SSD，兼顾大容量和高性能本地存储。

稳定可靠 智能管理

- 系统关键部件均采用冗余、热插拔设计，同时支持免工具拆装，提升故障维护效率，提升系统的可用性；
- 集成智能管理芯片，提供开放的管理平台，支持 IPMI2.0、Redfish、SNMP 等多种管理协议；
- 支持远程 KVM、虚拟媒介、关键部件状态监控、异常报警等各种管理功能，实现了全面的远程系统级智能管理。

2.3 产品技术规格

关于 擎天GA7280 V4 的详细技术规格，请查阅 擎天GA7280 V4产品彩页。

2.4 主板拓扑框图



图 2-1 主板拓扑框图

2.5 GPU 配置方案

服务器包括 5 种 GPU 配置方案，以满足不同应用场景的需求。

2.5.1 直通机型-1

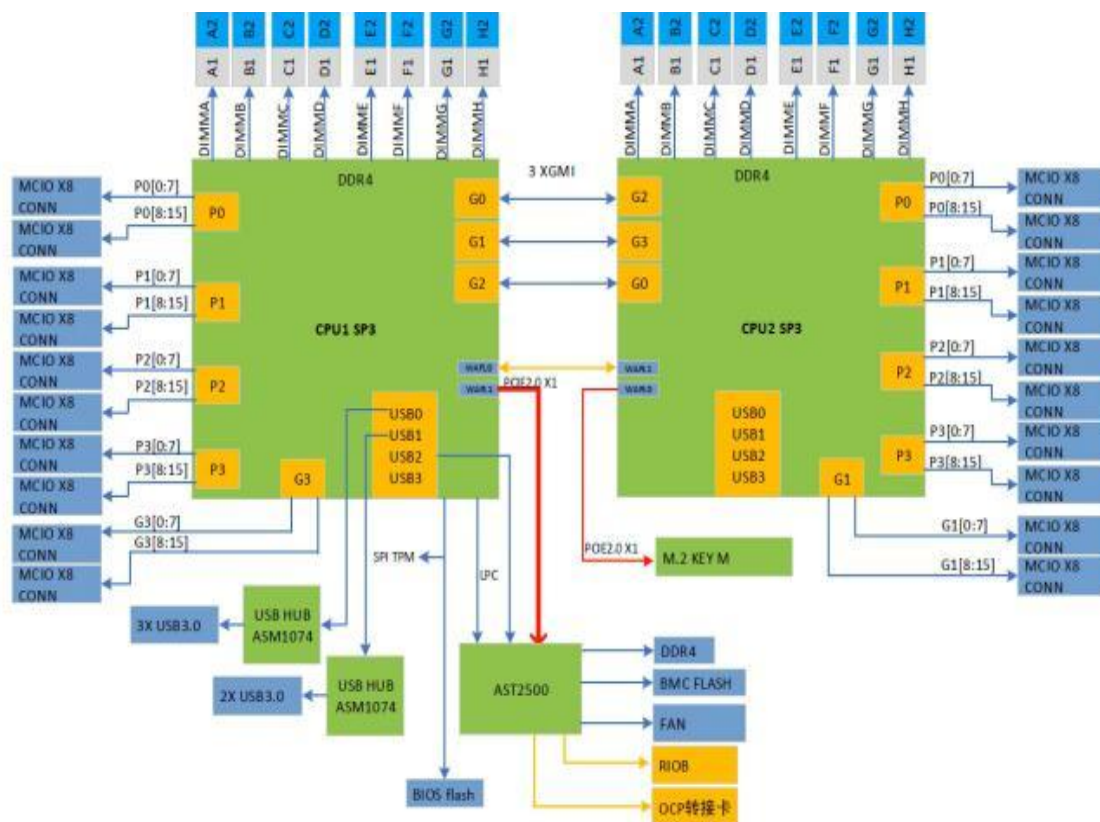
GPU 与 CPU 间无需通过 PCIe Switch 通信，并发带宽高。该 GPU 配置方案最多支持 8 张全高全长双宽 GPU 卡，8 张 GPU 卡从属于 2 个 CPU，如下图所示，该 GPU 配置方案线缆连接方式请参见 [3.8.1 连接 8GPU+2x8+2xNVMe+1xOCP 直通线缆](#)。



图 2-2 直通机型-1

2.5.2 直通机型-2

GPU 与 CPU 间无需通过 PCIe Switch 通信，并发带宽高。该 GPU 配置方案最多支持 8 张全高全长双宽 GPU 卡，8 张 GPU 卡从属于 2 个 CPU，如下图所示，该 GPU 配置方案线缆连接方式请参见 [3.8.2 连接 8GPU+1x16+1x8+2xNVMe 直通线缆](#)。

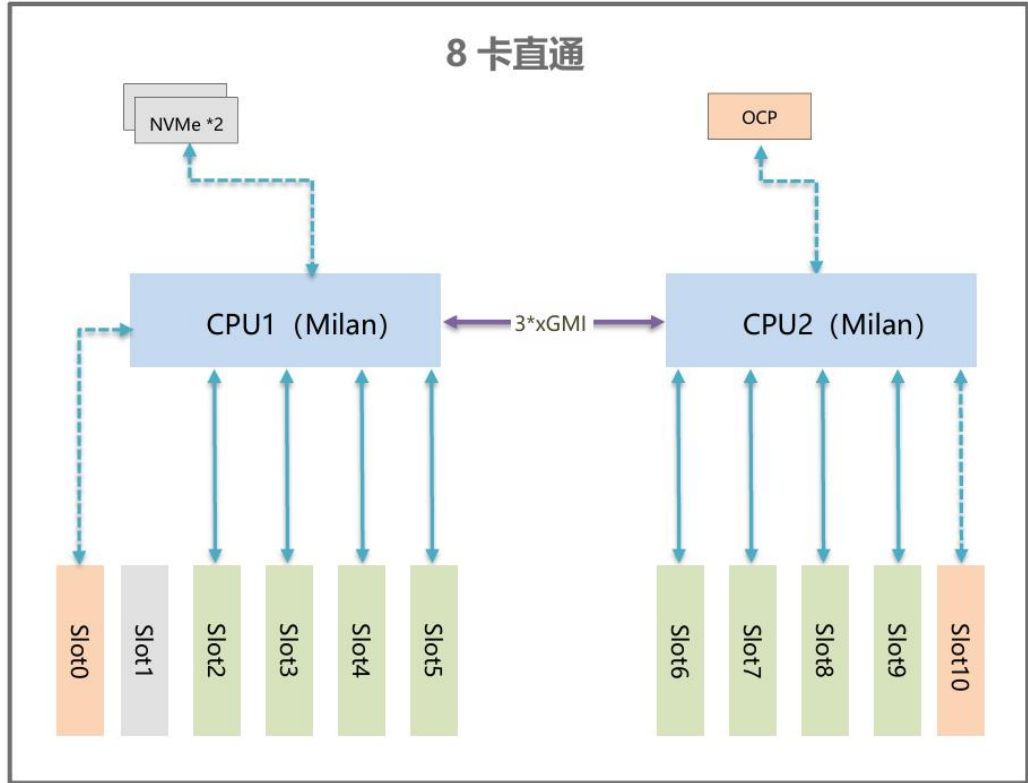

图 2-3 直通机型-2

2.5.3 直通机型-3

GPU 与 CPU 间无需通过 PCIe Switch 通信，并发带宽高。该 GPU 配置方案最多支持 8 张全高全长双宽 GPU 卡，8 张 GPU 卡从属于 2 个 CPU，如下图所示，该 GPU 配置方案线缆连接方式请参见 [3.8.3 连接 8GPU+2x8+4xNVMe 直通线缆](#)。

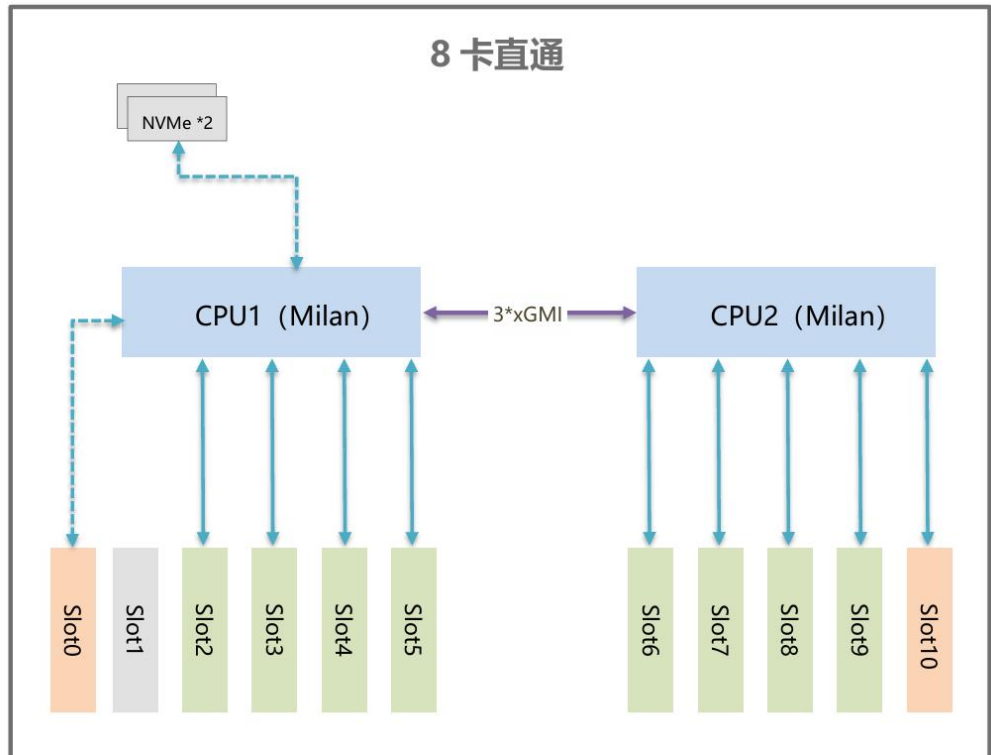

图 2-4 直通机型-3

2.5.4 直通机型-4

GPU 与 CPU 间无需通过 PCIe Switch 通信，并发带宽高。该 GPU 配置方案最多支持 8 张全高全长双宽 GPU 卡，8 张 GPU 卡从属于 2 个 CPU，如下图所示，该 GPU 配置方案线缆连接方式请参见 [3.8.4 连接 8GPU+3x8+2xNVMe 直通线缆](#)。

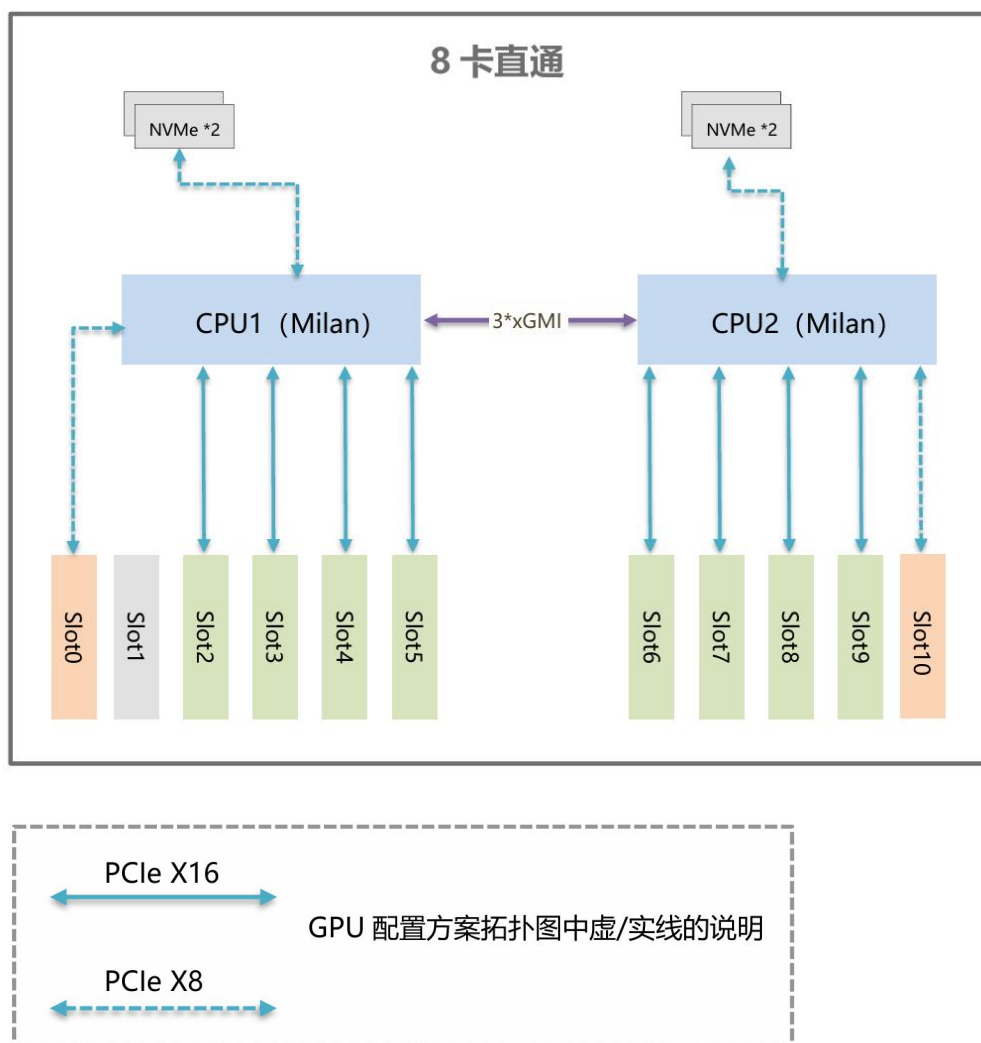

图 2-5 直通机型-4

2.5.5 直通机型-5

GPU 与 CPU 间无需通过 PCIe Switch 通信，并发带宽高。该 GPU 配置方案最多支持 8 张全高全长双宽 GPU 卡，8 张 GPU 卡从属于 2 个 CPU，如下图所示，该 GPU 配置方案线缆连接方式请参见 [3.8.5 连接 8GPU+1x16+1x8+1xNVMe 直通线缆](#)。

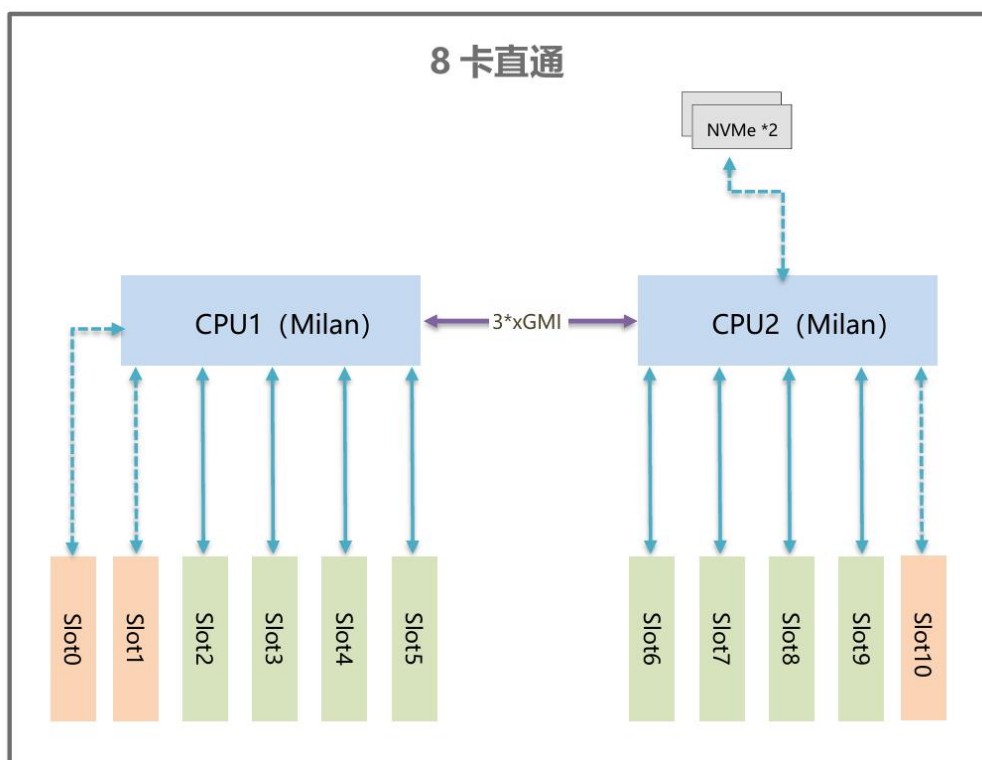

图 2-6 直通机型-5

2.5.6 直通机型-6

GPU 与 CPU 间无需通过 PCIe Switch 通信，并发带宽高。该 GPU 配置方案最多支持 8 张全高全长双宽 GPU 卡，8 张 GPU 卡从属于 2 个 CPU，如下图所示，该 GPU 配置方案线缆连接方式请参见 [3.8.6 连接 8GPU+3x8+1xOCP 直通线缆](#)。

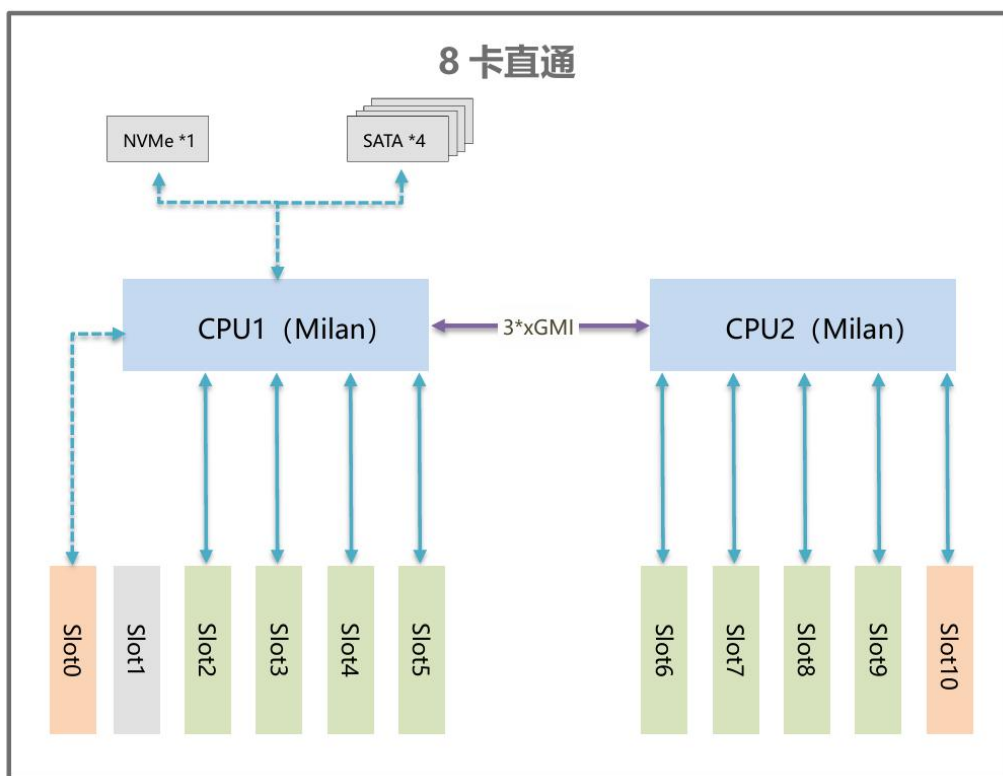

图 2-7 直通机型-6

2.5.7 直通机型-7

GPU 与 CPU 间无需通过 PCIe Switch 通信，并发带宽高。该 GPU 配置方案最多支持 8 张全高全长双宽 GPU 卡，8 张 GPU 卡从属于 2 个 CPU，如下图所示，该 GPU 配置方案线缆连接方式请参见 [3.8.7 连接 8GPU+1x16+1x8+1xOCP 直通线缆](#)。

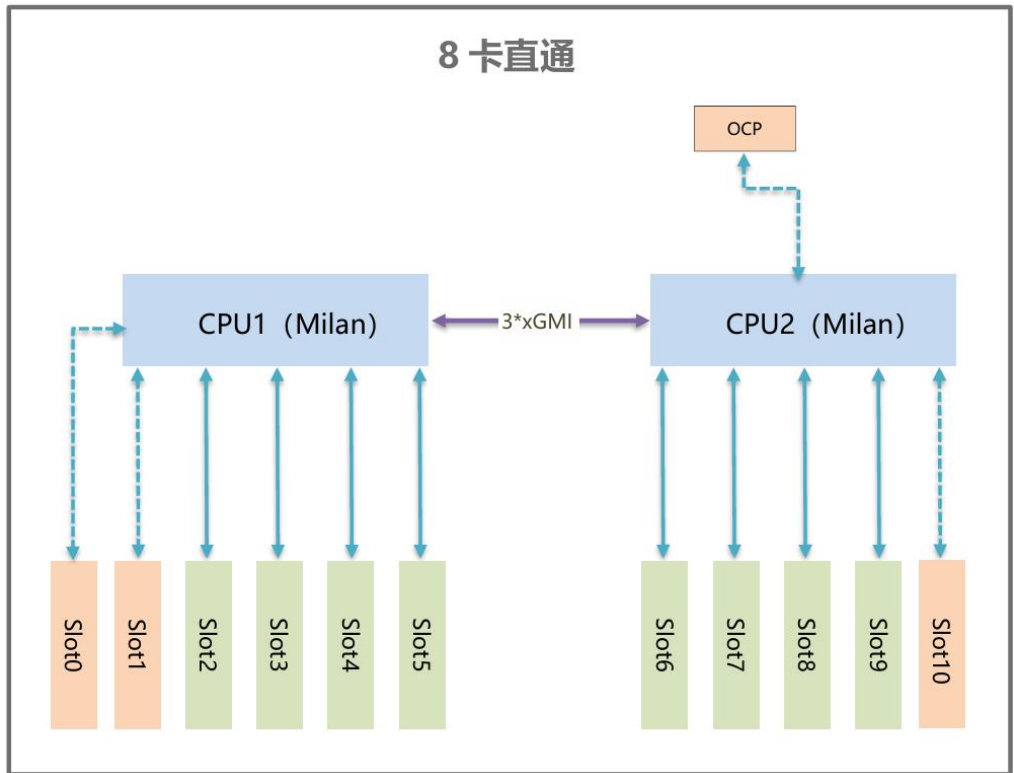

图 2-8 直通机型-7

2.5.8 直通机型-8

GPU 与 CPU 间无需通过 PCIe Switch 通信，并发带宽高。该 GPU 配置方案最多支持 8 张全高全长双宽 GPU 卡，8 张 GPU 卡从属于 2 个 CPU，如下图所示，该 GPU 配置方案线缆连接方式请参见 [3.8.8 连接 8GPU+2x8+3xNVMe 直通线缆](#)。

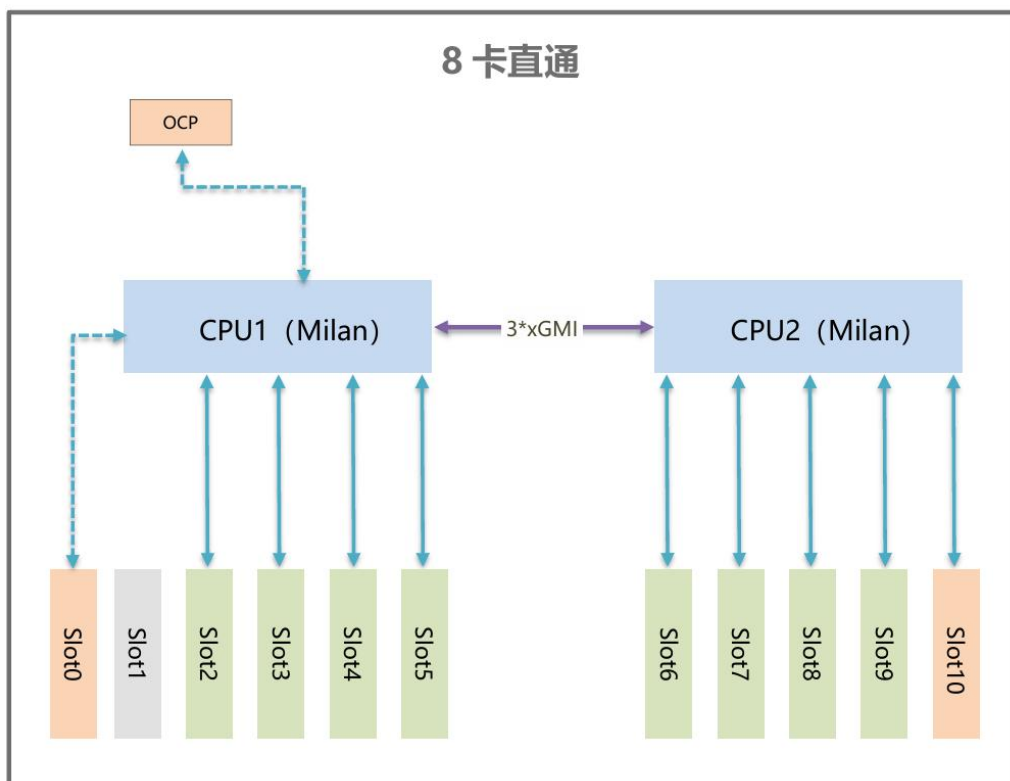

图 2-9 直通机型-8

3 系统组件

3.1 前面板组件

- 4U8 盘位 3.5 英寸盘机型

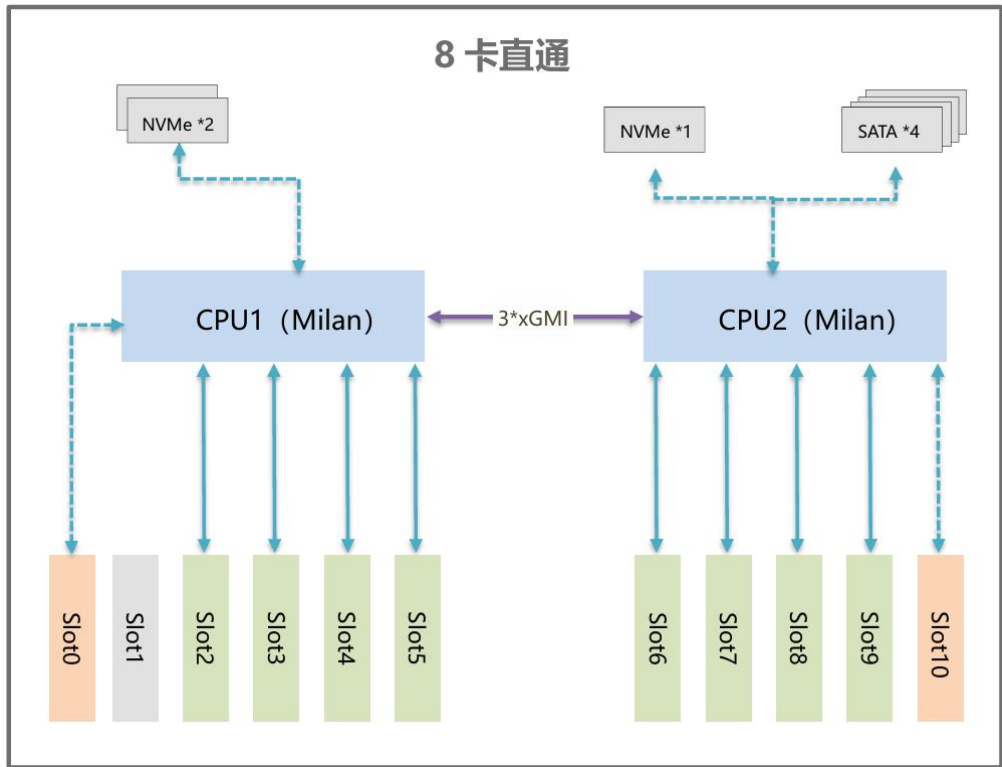

图 3-1 4U 8 盘位 3.5 英寸盘机型

表3-1前面板组件说明

编号	模块名称	编号	模块名称
1	3.5 英寸硬盘位	2	前置 USB 接口
3	前置 VGA 接口	4	电源开关键
5	UID 按键		

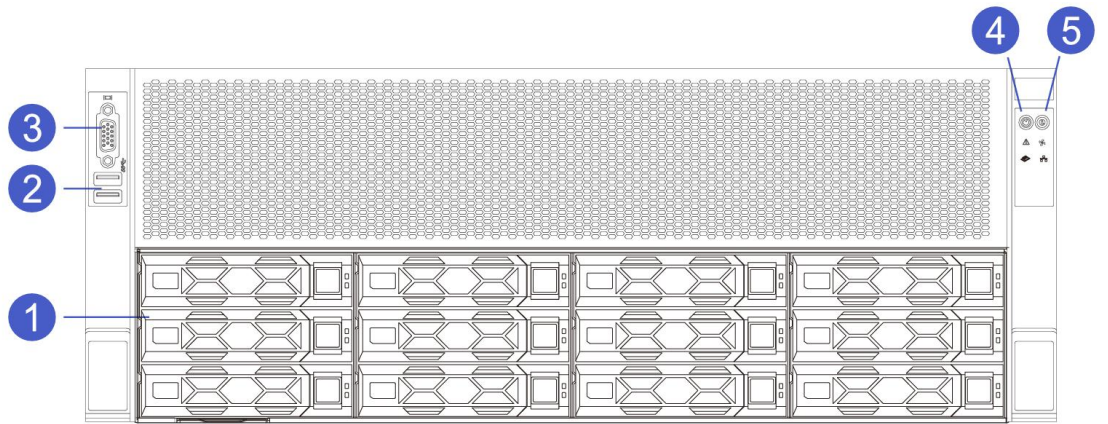

说明

3.5 英寸硬盘托架可以放置 3.5/2.5 英寸硬盘。

最上面 4 个硬盘为假模块。

- 前面板接口说明

表3-2 前面板接口说明

名称	类型	说明
VGA 接口	DB15	用于连接显示器。
USB 接口	USB 3.0	提供 USB 接口，通过该接口可以接入 USB 设备。



注意

使用外接 USB 设备时请确认 USB 设备状态良好，否则可能导致服务器工作异常。

- 前面板指示灯和按键说明



图 3-2 前面板指示灯和按键

表3-3 前面板指示灯和按键说明1

编号	模块名称	编号	模块名称
1	开关机按键以及指示灯	2	UID 按键以及指示灯
3	系统告警指示灯	4	风扇告警指示灯
5	内存告警指示灯	6	网口状态指示灯

表3-4 前面板指示灯和按键说明2

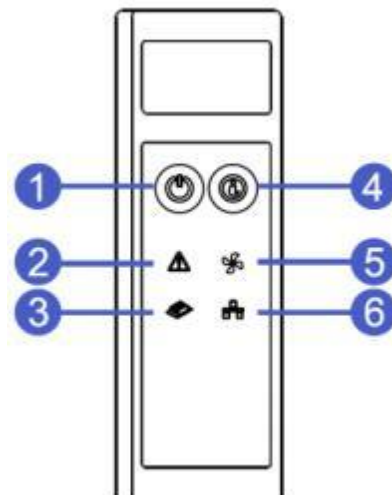
标识	指示灯/按键	状态说明
	电源开关按键/指示灯	<p>电源按键说明：</p> <ul style="list-style-type: none"> ✓ 开机状态下短按该按键，OS正常关机。 ✓ 开机状态下长按该按键6秒钟可以将服务器强制下电。 ✓ 待上电状态下短按该按键，可以进行开机。 <p>电源指示灯说明：</p> <ul style="list-style-type: none"> ✓ 绿色（常亮）：表示设备已正常上电。 ✓ 绿色（闪烁）：表示设备处于待机状态。

		<ul style="list-style-type: none"> ✓ 绿色熄灭：表示设备未上电。
	UID按键/指示灯	<p>UID按键/指示灯用于方便地定位待操作的服务器，可通过手动按UID按键或者iBMC命令远程控制使灯灭或灯亮。</p> <p>UID按键说明：</p> <ul style="list-style-type: none"> ✓ 短按UID按键，可以打开/关闭定位灯。 ✓ 长按UID键6秒，可以复位服务器BMC管理系统。 <p>UID指示灯说明：</p> <ul style="list-style-type: none"> ✓ 蓝色（常亮/闪烁）：表示服务器被定位。 ✓ 熄灭：表示服务器未被定位。
	系统故障指示灯	<ul style="list-style-type: none"> ✓ 熄灭：表示设备运转正常。 ✓ 红色闪烁：表示设备出现故障。 ✓ 红色常亮：表示设备出现异常报警。
	风扇故障指示灯	<ul style="list-style-type: none"> ✓ 熄灭：表示风扇正常。 ✓ 红色常亮：表示风扇出现故障。
	内存故障指示灯	<ul style="list-style-type: none"> ✓ 熄灭：表示系统内存正常。 ✓ 红色常亮：表示系统内存出现故障。
	网络状态指示灯	<ul style="list-style-type: none"> ✓ 绿色常亮：表示网卡连接正常且无数据通信。 ✓ 绿色闪烁：表示网卡连接正常且有数据通信。 ✓ 熄灭：表示未接入网络连接/无网络模组。

说明

目前很多OS默认按一下可能是进入待机状态；

网络状态指示灯仅指示后置OCP网卡模块的网络工作状态。

3.2 后面板组件

直通机型计算模块



图 3-3 后面板组件

表3-5 后面板组件说明

编号	模块名称	编号	模块名称
1	电源 PSU1	7	IPMI 管理网口
2	电源 PSU2	8	COM 接口
3	后置 UID 按键指示灯	9	电源 PSU3
4	后置 USB 接口	10	PCIe 插槽
5	后置 VGA 接口	11	电源 PSU4
6	OCP NIC 3.0 网卡		

● 后面板接口说明：

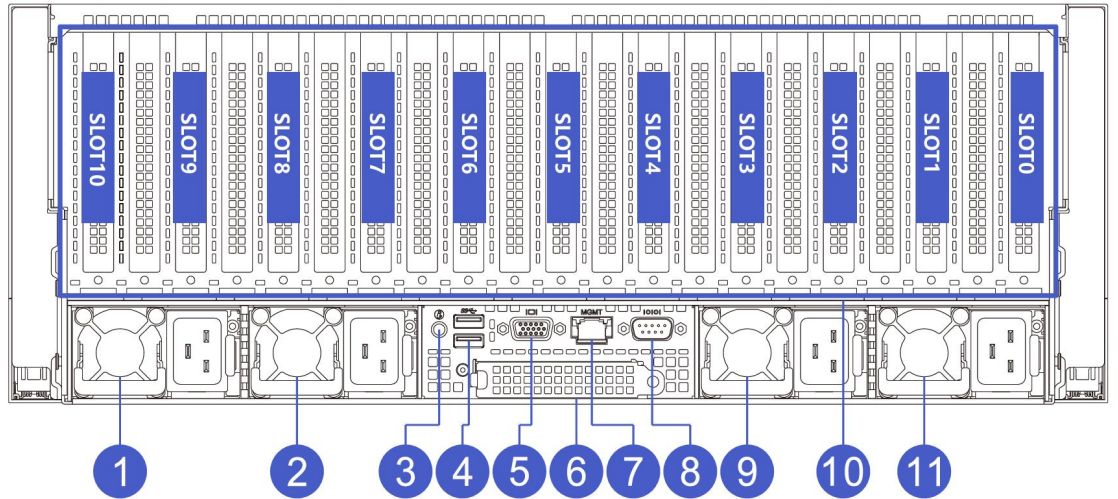
表3-6 后面板接口说明

名称	类型	数量	说明
VGA 接口	DB15	1	用于连接显示终端，例如显示器或KVM。
COM 接口	DB9	1	用于连接串口鼠标及通讯设备
管理网口	GE BASE-T	1	提供外出1000Mbit/s以太网口。通过该接口可以对本服务器进行管理。
USB 接口	USB 3.0	2	提供外出USB接口，通过该接口可以接入USB设备。
电源接口	CRPS	4	您可根据自己实际需求选配电源数量，但是务必确保电源的额定功率大于整机最大功率

● 后面板指示灯和按键说明:

表3-7 后面板指示灯和按键说明

指示灯/按键	状态说明
电源模块指示灯	<ul style="list-style-type: none"> ✓ 绿色（常亮）：表示输入和输出正常。 ✓ 熄灭：表示无交流电源输入。 ✓ 绿色（闪烁/1Hz）： <ul style="list-style-type: none"> ● 表示服务器处于standby状态。 ● 表示电源处于冷备状态。 ✓ 绿色（闪烁/2Hz）：表示电源正在升级固件。 ✓ 红色（常亮）： <ul style="list-style-type: none"> ● 表示电源无输出，可能原因有电源过温保护、电源输出过流/短路、输出过压、器件失效（不包括所有的器件失效）等。 ● 表示电源线未接或者电源线脱落。 ✓ 红色（闪烁/1Hz）：表示电源出现告警信号，电源模块可能出现高温、高负载、大电流或风扇转速过低等异常。
UID按键和指示灯	<ul style="list-style-type: none"> ✓ UID指示灯用于方便地定位待操作的服务器，可通过手动按UID按键或者iBMC命令远程控制使灯灭或灯亮。 ✓ 蓝色（常亮/闪烁）：表示服务器被定位。 ✓ 熄灭：表示服务器未被定位。
网络连接状态指示灯	<ul style="list-style-type: none"> ✓ 绿色长亮：表示千兆Link。 ✓ 橙色长亮：表示百兆Link。 ✓ 熄灭：十兆Link/无网络连接。
网络活动状态指示灯	<ul style="list-style-type: none"> ✓ 黄色（闪烁）：表示有数据正在传输。 ✓ 熄灭：表示无数据传输。

系统复位键	<ul style="list-style-type: none"> ✓ 可用来对系统复位或NMI功能。 ✓ 短按：复位系统。 ✓ 长按（6秒以上）：执行NMI功能，触发服务器产生一个不可屏蔽中断。
-------	--

● OCP NIC 3.0 网卡

擎天GA7280 V4 服务器支持标准 OCP NIC 3.0 SFF 网卡，包含以下四款型号网卡和其他厂商符合标准的 OCP NIC 3.0 网卡。

◆ 四千兆电口网卡：T350LO-E4

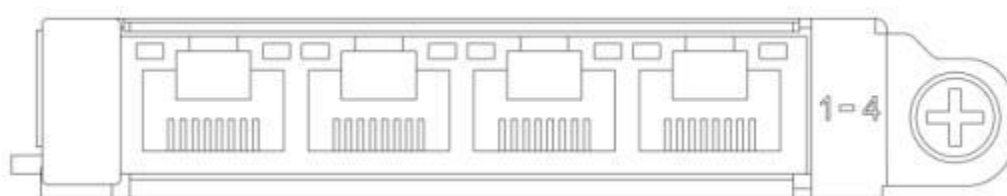

◆ 双万兆光口网卡：T710LO-F2

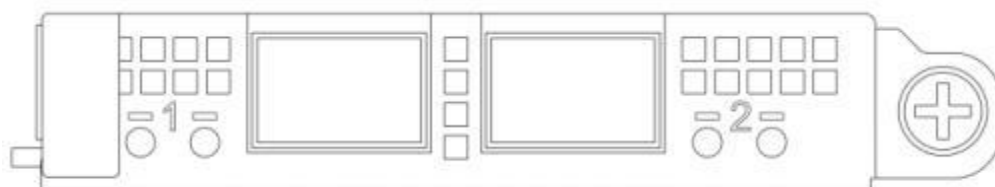

◆ 四万兆光口网卡：T710LO-F4

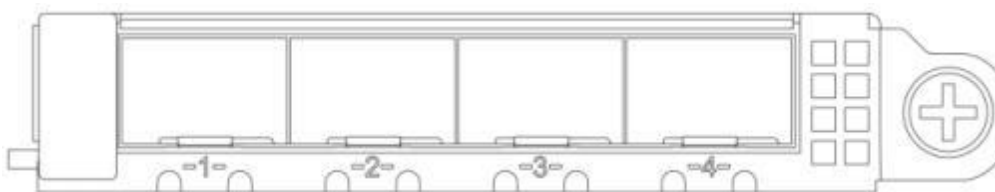

◆ 双 25G 光口网卡：TCX4LO-S2

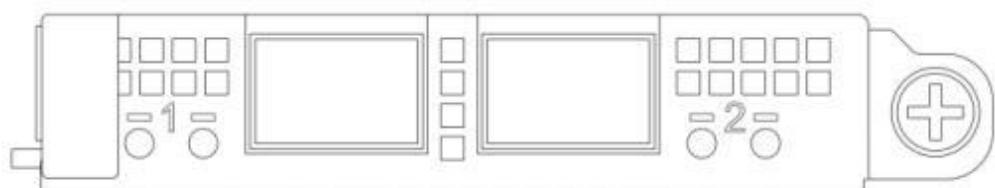

● OCP 网卡指示灯说明

对于板载网络端口、标准网卡端口、扣卡系列的网络端口，网络指示灯如下设计：

(1) 电口系列网卡：



表3-8 电口系列网卡组件说明

1: 速率状态指示灯（绿色/橘黄色）	2: 数据传输指示灯（黄色）
--------------------	----------------

千兆电口：

表3-9 千兆电口组件说明

ITEM	指示灯	状态
1	速率状态指示灯	绿色 常亮：当前 Link 链路速率为 1G. 橘黄色 常亮：当前 Link 链路速率为 100M. 灯 熄灭：当前 Link 链路速率为 10M 或未连接.
2	数据传输指示灯	黄色 闪烁：表示有数据活动. 黄色 熄灭：表示无数据活动.

万兆电口：

表3-10 万兆电口组件说明

ITEM	指示灯	状态
1	速率状态指示灯	绿色 常亮：当前 Link 链路速率为 10G. 橘黄色 常亮：当前 Link 链路速率为 1G. 灯 熄灭：当前 Link 链路速率为 100M 或未连接.
2	数据传输指示灯	黄色 闪烁：表示有数据活动. 黄色 熄灭：表示无数据活动.

(2) 光口系列网卡:



表3-11 光口系列网卡组件说明

1: 速率状态指示灯 (绿色/橘黄色)	2: 数据传输指示灯 (黄色)
---------------------	-----------------

SFP 模块:

表3-12 SFP 模块组件说明

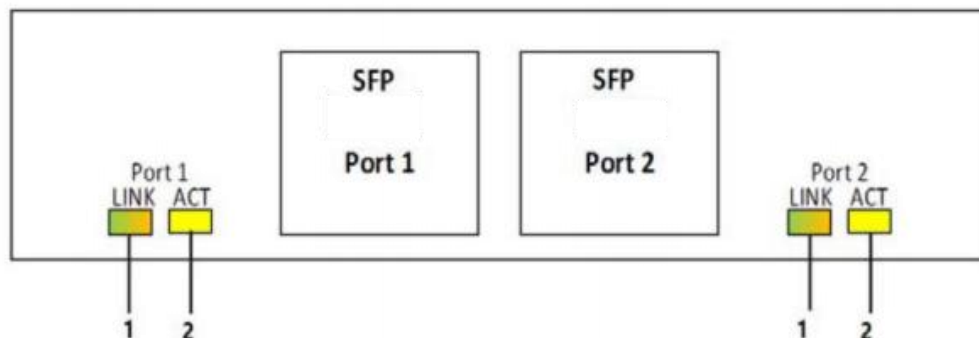
ITEM	指示灯	状态
1	速率状态指示灯	绿色 常亮: 当前 Link 链路速率为 10G. 橘黄色 常亮: 当前 Link 链路速率为 1G. 灯 熄灭: 当前 Link 链路速率为 100M 或未连接.
2	数据传输指示灯	黄色 闪烁: 表示有数据活动. 黄色 熄灭: 表示无数据活动.

SFP28 模块:

表3-13 SFP28模块组件说明

ITEM	指示灯	状态
1	速率状态指示灯	绿色 常亮: 当前 Link 链路速率为 25G. 橘黄色 常亮: 当前 Link 链路速率为 10G. 灯 熄灭: 当前 Link 链路速率为 1G 或未连接.
2	数据传输指示灯	黄色 闪烁: 表示有数据活动. 黄色 熄灭: 表示无数据活动.

3.3 主板组件

擎天GA7280 V4 主板组件，接口说明如下所示：



图 3-4 主板组件

表3-14 主板组件说明

编号	模块名称	编号	模块名称
1	PSU4 接口	2	CPU1 MCIO 连接器(CPU1 MCIO0)
3	CPU1 MCIO 连接器(CPU1 MCIO1)	4	PSU3 接口
5	CPU1 MCIO 连接器(CPU1 MCIO2)	6	CPU1 MCIO 连接器(CPU1 MCIO3)
7	CPU1 MCIO 连接器(CPU1 MCIO4)	8	M.2 插槽(PCIE x4)

9	CPU1 MCIO 连接器(CPU1 MCIO5)	10	OCP SBC 连接器
11	CPU1 MCIO 连接器(CPU1 MCIO6)	12	CPU1 MCIO 连接器(CPU1 MCIO7)
13	GPU 电源连接器(GPU PWR4)	14	GPU 电源连接器(GPU PWR7)
15	CPU2 MCIO 连接器(CPU2 MCIO0)	16	NCSI 连接器
17	后置 IO 接口	18	CPU2 MCIO 连接器(CPU2 MCIO1)
19	CPU2 MCIO 连接器(CPU2 MCIO2)	20	CPU2 MCIO 连接器(CPU2 MCIO3)
21	CPU2 MCIO 连接器(CPU2 MCIO4)	22	CPU2 MCIO 连接器(CPU2 MCIO5)
23	CPU2 MCIO 连接器(CPU2 MCIO6)	24	PSU2 接口
25	电池插座	26	PSU1 接口
27	BMC SD 插槽	28	GPU 转接板电源连接器 (EP PWR2)
29	前置背板电源接口(BP PWR3)	30	前置背板电源接口(BP PWR2)
31	前置背板电源接口(BP PWR1)	32	GPU 电源连接器(GPU PWR10)
33	GPU 电源连接器(GPU PWR9)	34	GPU 电源连接器(GPU PWR8)
35	CPU2 MCIO 连接器(CPU2 MCIO7)	36	GPU 电源连接器(GPU PWR6)
37	CPU2	38	内存插槽(对应 CPU2)
39	前置灯板信号连接器(FP CONN)	40	风扇连接器(FAN14/15)
41	风扇连接器(FAN12/13)	42	风扇连接器(FAN10/11)
43	CPU2 MCIO 连接器(CPU2 MCIO8)	44	CPU2 MCIO 连接器(CPU2 MCIO9)
45	风扇连接器(FAN8/9)	46	风扇连接器(FAN6/7)
47	CPU1 MCIO 连接器(CPU1 MCIO8)	48	CPU1 MCIO 连接器(CPU1 MCIO9)
49	风扇连接器(FAN4/5)	50	风扇连接器(FAN2/3)
51	风扇连接器(FAN0/1)	52	入侵开关接口(INTRUDER CONN)
53	内存插槽(对应 CPU1)	54	CPU1
55	GPU 电源连接器(GPU PWR5)	56	GPU 电源连接器(GPU PWR3)
57	GPU 电源连接器(GPU PWR2)	58	GPU 电源连接器(GPU PWR1)
59	前置 VGA 接口(FP VGA)	60	前置 USB3.0 接口(FP USB3.0)
61	内置 USB3.0 接口	62	TPM/TCM 接口(SPI TPM)
63	GPU 转接板电源连接器(EP PWR1)		

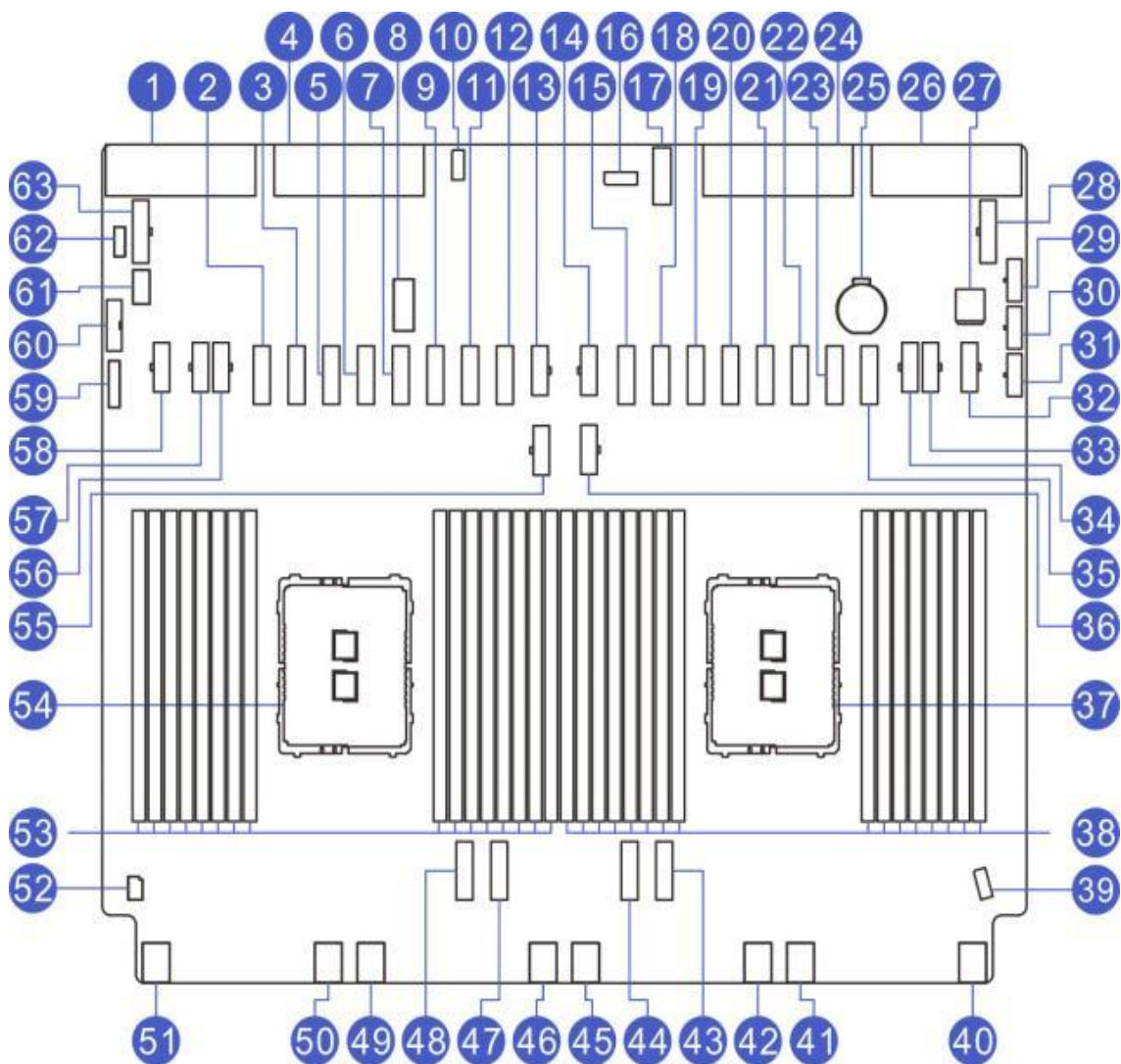
3.4 内存 DIMM 插槽

服务器提供 32 个 DIMM 插槽，每个 CPU 支持 16 个 DDR4 内存，对应插槽顺序如下图所示：



图 3-5 内存 DIMM 插槽



提示

每颗 CPU 必须安装至少 1 根内存，系统安装 DIMM 依据 CPU 数量逐条平均分配到每颗 CPU 上。

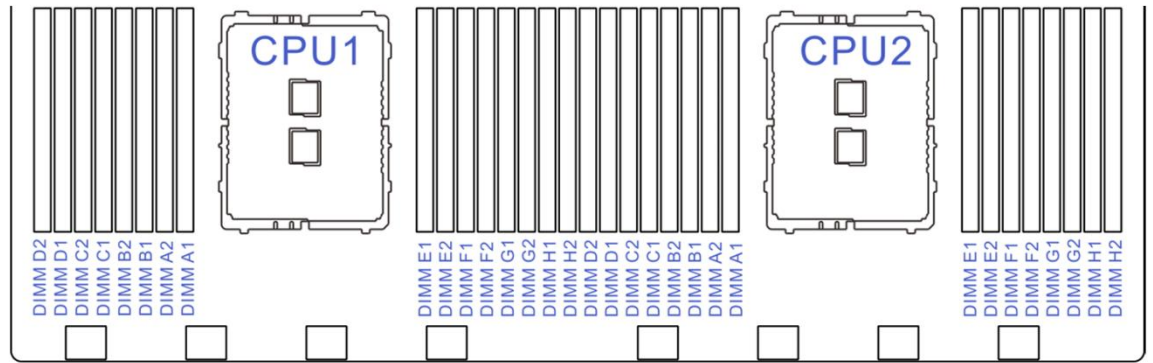
同一台服务器不允许混合使用不同类型（RDIMM、LRDIMM）和不同规格（容量、位宽、Rank 等）的内存。

3.4.1 内存支持类型

服务器支持的 DDR4 内存类型与 CPU 相关。

- 当使用 AMD EPYC™7002/7003 系列处理器时，支持的 DDR4 内存如下：

表3- 15 内存支持类型

DIMM Type	DIMM Population/Channel		Max EPYC 7003 DDR Frequency (MHz)
	DIMM0	DIMM1	
-	-	1R	3200
1R	1R	1R	2933

RDIMM	-	2R or 2DR	3200
	1R	2R or 2DR	2933
	2R or 2DR	2R or 2DR	2933
LRDIMM	-	4DR	3200
	4DR	4DR	2933
	-	2S2R (4 ranks)	3200
	-	2S4R (8 ranks)	3200
	2S2R (4 ranks)	2S2R (4 ranks)	2933
	2S2R (8 ranks)	2S4R (8 ranks)	2933
3DS	-	2S2R (4 ranks)	2933
	2S2R (4 ranks)	2S2R (4 ranks)	2666
	-	2S4R (8 ranks)	2933
	2S4R (8 ranks)	2S4R (8 ranks)	2666

3.4.2 内存安装要求

- 需要保证每个 CPU 一根 DDR DIMM；
- 每个通道最多允许 8 个逻辑 Rank；
- 安装内存时必须遵循内存安装原则。

3.4.3 内存安装原则

参考如下安装原则

单 CPU 配置内存安装顺序：

表3-16 单 CPU内存安装原则

内存配置	内存槽位 (CPU1)															
	CH7		CH6		CH5		CH4		CH0		CH1		CH2		CH3	
内存数量	H1	H2	G1	G2	F1	F2	E1	E2	A1	A2	B1	B2	C1	C2	D1	D2
1DIMMs														•		

2DIMMs															•		•
4DIMMs		•		•											•		•
6DIMMs		•		•			•		•						•		•
8DIMMs		•		•		•		•		•		•			•		•
12DIMMs	•	•	•	•			•	•	•	•				•	•	•	•
16DIMMs	•	•	•	•	•	•	•	•	•	•	•	•	•	•	•	•	•

双 CPU 配置内存安装顺序:

表3-17 双 CPU内存安装原则

内存配置		内存槽位															
		CH7		CH6		CH5		CH4		CH0		CH1		CH2		CH3	
内存数量	CPU#	H1	H2	G1	G2	F1	F2	E1	E2	A1	A2	B1	B2	C1	C2	D1	D2
2DIMMs	CPU1														•		
	CPU2														•		
4DIMMs	CPU1														•		•
	CPU2														•		•
8DIMMs	CPU1		•		•										•		•
	CPU2		•		•										•		•
12DIMMs	CPU1		•		•				•		•				•		•
	CPU2		•		•				•		•				•		•
	CPU1		•		•		•		•		•		•		•		•

16DIMMs	CPU2		•		•		•		•		•		•		•		•
24DIMMs	CPU1	•	•	•	•			•	•	•	•			•	•	•	•
	CPU2	•	•	•	•			•	•	•	•			•	•	•	•
32DIMMs	CPU1	•	•	•	•	•	•	•	•	•	•	•	•	•	•	•	•
	CPU2	•	•	•	•	•	•	•	•	•	•	•	•	•	•	•	•

3.5 硬盘标号

- 4U8 盘位 3.5 英寸盘机型



图 3-6 4U8 盘位 3.5 英寸盘机型硬盘标号

3.6 硬盘指示灯

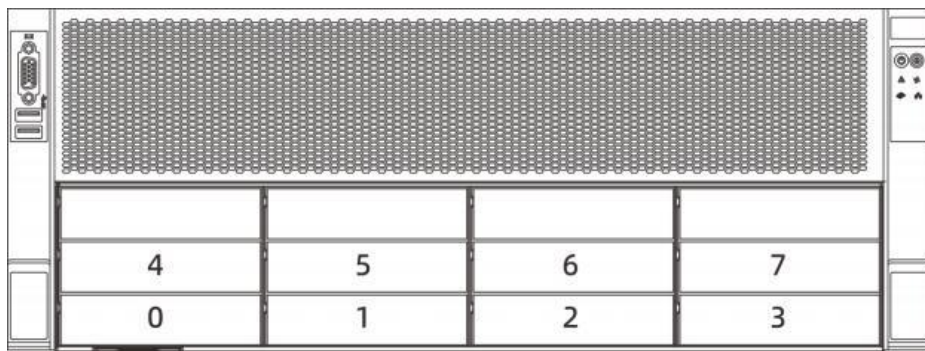

图 3-7 硬盘指示灯

表3- 18 硬盘指示灯

1: 硬盘 Fault 指示灯	2: 硬盘 Present/Active 指示灯
-----------------	--------------------------

SAS/SATA 硬盘指示灯说明:

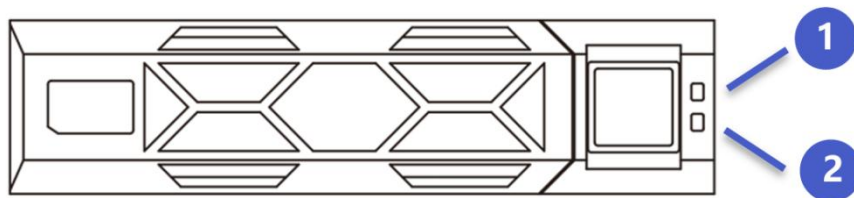
表3- 19 SAS/SATA 硬盘指示灯说明

硬盘状态	硬盘Active指示灯（绿色）	硬盘Fault指示灯（黄色）
硬盘不在位	熄灭	熄灭
硬盘在位，但没有数据活动	常亮	熄灭
硬盘在位，且正常活动	闪烁	熄灭
硬盘故障	常亮	常亮
硬盘被定位	常亮	闪烁（4Hz）
硬盘处于Rebuild状态	常亮	闪烁（1Hz）

NVMe 硬盘指示灯说明:

表3- 20 NVMe 硬盘指示灯说明

硬盘状态	硬盘Active指示灯（绿色）	硬盘Fault指示灯（黄色）
硬盘不在位	熄灭	熄灭
硬盘在位，但没有数据活动	常亮	熄灭
硬盘在位，且正常活动	闪烁	熄灭
硬盘故障	常亮	常亮
硬盘被定位	常亮	闪烁（4Hz）
硬盘处于Rebuild状态	常亮	闪烁（1Hz）

3.7 后 IO 扩展组件

3.7.1 GPU 计算模块

服务器的 GPU 配置方案支持不同的 GPU 计算模块：

- 8GPU 直通计算模块：支持安装 8 张全高全长双宽 GPU 卡和 3 张标准全高全长单宽 PCIe 卡

3.7.2 PEIB 板布局

PCIe 扩展组件槽位标号如下图所示：

8GPU 直连扩展



图 3-8 PCIe 扩展组件槽位标号

表3-21 PCIe 扩展组件槽位说明

编号	丝印	说明
1	SLOT0	PCIe4.0 X8 SLOT0
2	SLOT1	PCIe4.0 X8 SLOT1
3	SLOT2—SLOT9	GPU1—GPU8
4	SLOT10	PCIe4.0 X8/X16 SLOT10
5	SLOT0 MCIO0	MCIO 接口 SLOT0 MCIO0
6	SLOT1 MCIO0	MCIO 接口 SLOT1 MCIO0

7	SLOT2 MCIO0—SLOT9 MCIO0	从左到右依次是 SLOT2 MCIO0—SLOT9 MCIO0
8	SLOT2 MCIO1—SLOT9 MCIO1	从左到右依次是 SLOT2 MCIO1—SLOT9 MCIO1
9	SLOT10 MCIO0	MCIO 接口 SLOT10 MCIO0
10	SLOT10 MCIO1	MCIO 接口 SLOT10 MCIO1
11	PEIB PWR1—PEIB PWR2	从左到右依次是 GPU 计算模块电源接口 1—2

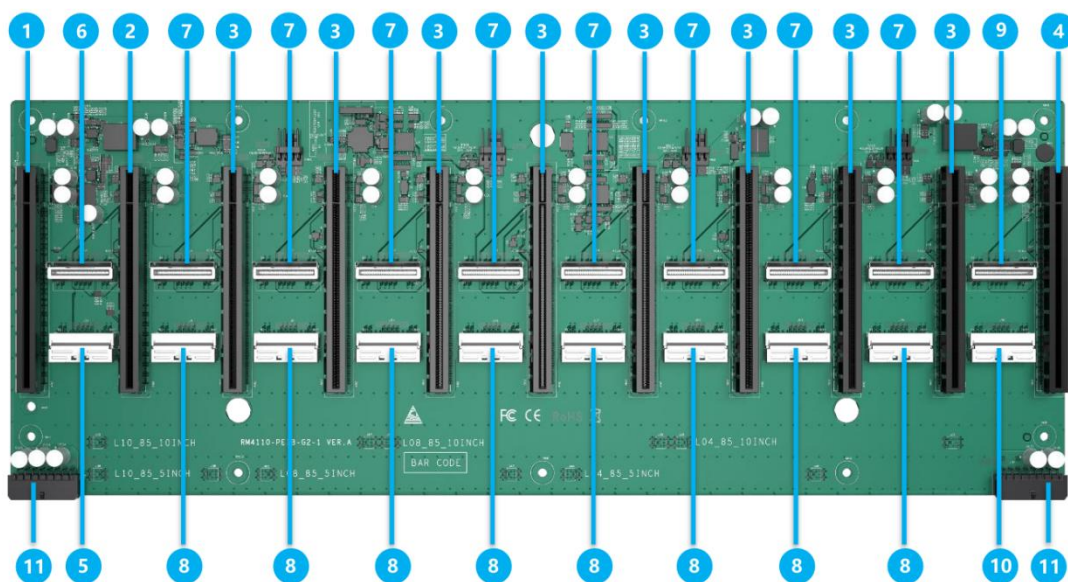
8GPU 的 PEEB 板的槽位 CPU 从属关系

表3-22 8GPU 的 PEEB 板的槽位 CPU 从属关系

槽位号	8GPU-直通方案从属 CPU
SLOT0	CPU1
SLOT1	N/A 或 CPU1 （只有 8GPU+3x8+2xNVMe 的配置时，该槽为 CPU1 直出，其它方案无功能）
SLOT2	CPU1
SLOT3	CPU1
SLOT4	CPU1
SLOT5	CPU1
SLOT6	CPU2
SLOT7	CPU2
SLOT8	CPU2
SLOT9	CPU2
SLOT10	CPU2

3.7.3 PCIe 插卡安装建议

表3-23 PCIe 插卡安装建议

配置一 (8GPU+2x8+2xNVMe+1xOCP)												
槽位号	slot-0	Slot-1	Slot-2	Slot-3	Slot-4	Slot-5	Slot-6	Slot-7	Slot-8	Slot-9	Slot-10	OCP
PEIB	RAID		GPU-1	GPU-2	GPU-3	GPU-4	GPU-5	GPU-6	GPU-7	GPU-8	NIC	NIC
配置二 (8GPU+1x16+1x8+2xNVMe)												
槽位号	slot-0	Slot-1	Slot-2	Slot-3	Slot-4	Slot-5	Slot-6	Slot-7	Slot-8	Slot-9	Slot-10	OCP
PEIB	RAID		GPU-1	GPU-2	GPU-3	GPU-4	GPU-5	GPU-6	GPU-7	GPU-8	NIC	
配置三 (8GPU+2x8+4xNVMe)												
槽位号	slot-0	Slot-1	Slot-2	Slot-3	Slot-4	Slot-5	Slot-6	Slot-7	Slot-8	Slot-9	Slot-10	OCP
PEIB	RAID		GPU-1	GPU-2	GPU-3	GPU-4	GPU-5	GPU-6	GPU-7	GPU-8	NIC	
配置四 (8GPU+3x8+2xNVMe)												
槽位号	slot-0	Slot-1	Slot-2	Slot-3	Slot-4	Slot-5	Slot-6	Slot-7	Slot-8	Slot-9	Slot-10	OCP
PEIB	RAID	NIC	GPU-1	GPU-2	GPU-3	GPU-4	GPU-5	GPU-6	GPU-7	GPU-8	NIC	
配置五 (8GPU+1x16+1x8+1xNVMe)												
槽位号	slot-0	Slot-1	Slot-2	Slot-3	Slot-4	Slot-5	Slot-6	Slot-7	Slot-8	Slot-9	Slot-10	OCP
PEIB			GPU-1	GPU-2	GPU-3	GPU-4	GPU-5	GPU-6	GPU-7	GPU-8	NIC	
配置六 (8GPU+3x8+1xOCP)												
槽位号	slot-0	Slot-1	Slot-2	Slot-3	Slot-4	Slot-5	Slot-6	Slot-7	Slot-8	Slot-9	Slot-10	OCP
PEIB	RAID	NIC	GPU-1	GPU-2	GPU-3	GPU-4	GPU-5	GPU-6	GPU-7	GPU-8	NIC	NIC
配置七 (8GPU+1x16+1x8+1xOCP)												
槽位号	slot-0	Slot-1	Slot-2	Slot-3	Slot-4	Slot-5	Slot-6	Slot-7	Slot-8	Slot-9	Slot-10	OCP
PEIB	RAID		GPU-1	GPU-2	GPU-3	GPU-4	GPU-5	GPU-6	GPU-7	GPU-8	NIC	NIC
配置八 (8GPU+2x8+3xNVMe)												
槽位号	slot-0	Slot-1	Slot-2	Slot-3	Slot-4	Slot-5	Slot-6	Slot-7	Slot-8	Slot-9	Slot-10	OCP
PEIB			GPU-1	GPU-2	GPU-3	GPU-4	GPU-5	GPU-6	GPU-7	GPU-8	NIC	

3.8 连接 GPU 计算模块线缆

3.8.1 连接 8GPU+2x8+2xNVMe+1xOCP 直通线缆



图 3-9 连接 8GPU+2x8+2xNVMe+1xOCP 直通线缆

表3-24 线缆编号1

线缆编号	主板丝印	转接板丝印
1	CPU1 MCIO9	SLOT0 MCIO0
2	CPU1 MCIO0	SLOT2 MCIO0
3	CPU1 MCIO1	SLOT2 MCIO1
4	CPU1 MCIO2	SLOT3 MCIO0
5	CPU1 MCIO3	SLOT3 MCIO1
6	CPU1 MCIO4	SLOT4 MCIO0
7	CPU1 MCIO5	SLOT4 MCIO1
8	CPU1 MCIO6	SLOT5 MCIO0
9	CPU1 MCIO7	SLOT5 MCIO1
10	CPU2 MCIO0	SLOT6 MCIO0
11	CPU2 MCIO1	SLOT6 MCIO1
12	CPU2 MCIO2	SLOT7 MCIO0
13	CPU2 MCIO3	SLOT7 MCIO1
14	CPU2 MCIO4	SLOT8 MCIO0

15	CPU2 MCIO5	SLOT8 MCIO1
16	CPU2 MCIO6	SLOT9 MCIO0
17	CPU2 MCIO7	SLOT9 MCIO1
18	CPU2 MCIO8	SLOT10 MCIO0
19	CPU2 MCIO9	OCF 转接板 MCIO0
20	CPU1 MCIO8	硬盘背板 SLIM3

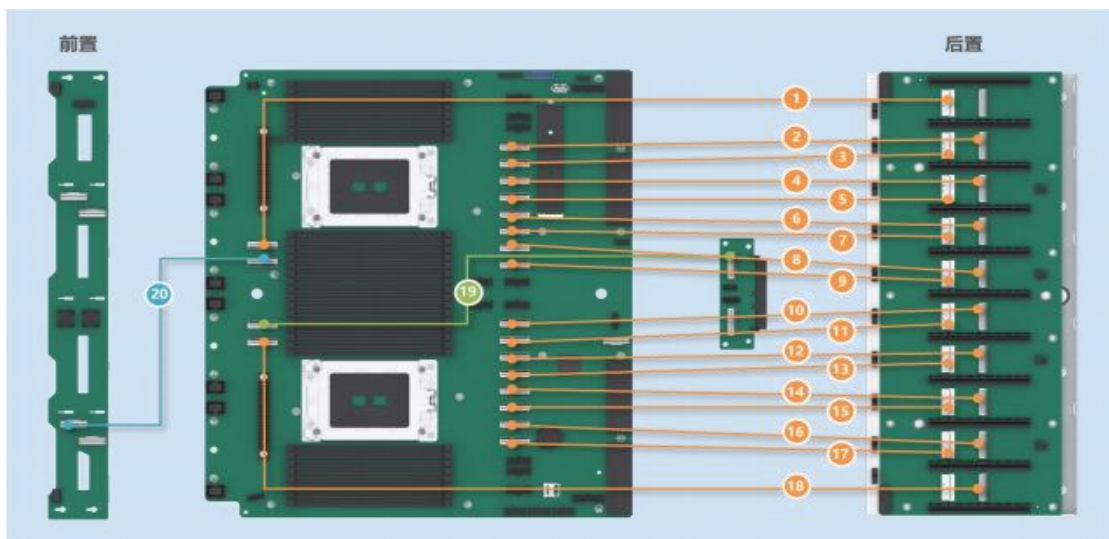
3.8.2 连接 8GPU+1x16+1x8+2xNVMe 直通线缆



图 3- 10 连接 8GPU+1x16+1x8+2xNVMe 直通线缆

表3- 25 线缆编号2

线缆编号	主板丝印	转接板丝印
1	CPU1 MCIO9	SLOT0 MCIO0
2	CPU1 MCIO0	SLOT2 MCIO0
3	CPU1 MCIO1	SLOT2 MCIO1
4	CPU1 MCIO2	SLOT3 MCIO0
5	CPU1 MCIO3	SLOT3 MCIO1
6	CPU1 MCIO4	SLOT4 MCIO0
7	CPU1 MCIO5	SLOT4 MCIO1
8	CPU1 MCIO6	SLOT5 MCIO0
9	CPU1 MCIO7	SLOT5 MCIO1

10	CPU2 MCIO0	SLOT6 MCIO0
11	CPU2 MCIO1	SLOT6 MCIO1
12	CPU2 MCIO2	SLOT7 MCIO0
13	CPU2 MCIO3	SLOT7 MCIO1
14	CPU2 MCIO4	SLOT8 MCIO0
15	CPU2 MCIO5	SLOT8 MCIO1
16	CPU2 MCIO6	SLOT9 MCIO0
17	CPU2 MCIO7	SLOT9 MCIO1
18	CPU2 MCIO8	SLOT10 MCIO0
19	CPU2 MCIO9	SLOT10 MCIO1
20	CPU1 MCIO8	硬盘背板 SLIM3

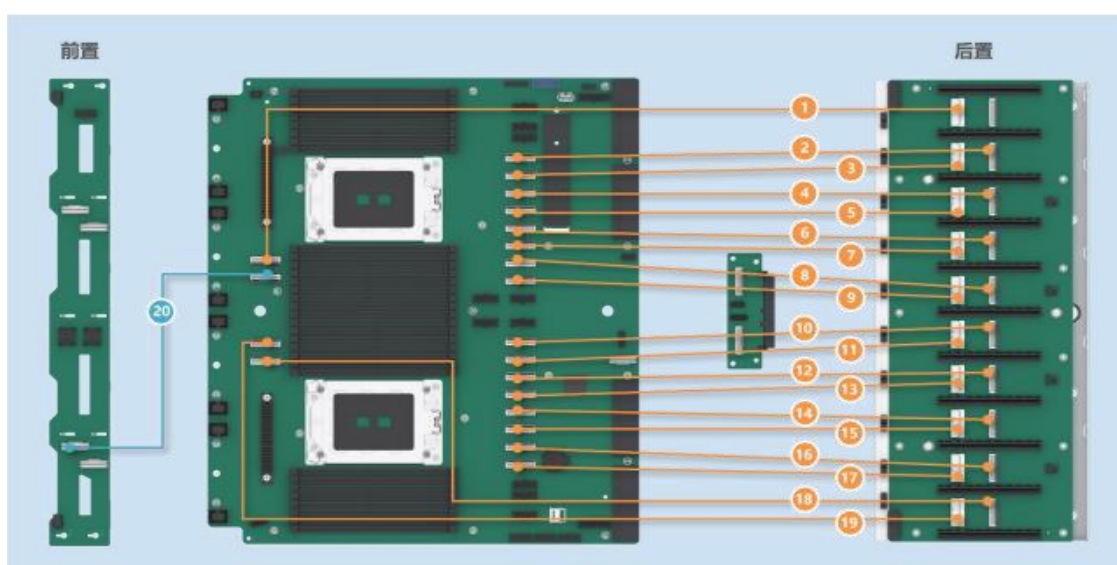
3.8.3 连接 8GPU+2x8+4xNVMe 直通线缆



图 3- 11 连接 8GPU+2x8+4xNVMe 直通线缆

表3-26 线缆编号3

线缆编号	主板丝印	转接板丝印
1	CPU1 MCIO9	SLOT0 MCIO0
2	CPU1 MCIO0	SLOT2 MCIO0
3	CPU1 MCIO1	SLOT2 MCIO1
4	CPU1 MCIO2	SLOT3 MCIO0
5	CPU1 MCIO3	SLOT3 MCIO1
6	CPU1 MCIO4	SLOT4 MCIO0
7	CPU1 MCIO5	SLOT4 MCIO1
8	CPU1 MCIO6	SLOT5 MCIO0
9	CPU1 MCIO7	SLOT5 MCIO1
10	CPU2 MCIO0	SLOT6 MCIO0
11	CPU2 MCIO1	SLOT6 MCIO1
12	CPU2 MCIO2	SLOT7 MCIO0
13	CPU2 MCIO3	SLOT7 MCIO1
14	CPU2 MCIO4	SLOT8 MCIO0
15	CPU2 MCIO5	SLOT8 MCIO1
16	CPU2 MCIO6	SLOT9 MCIO0
17	CPU2 MCIO7	SLOT9 MCIO1
18	CPU2 MCIO8	SLOT10 MCIO0
19	CPU1 MCIO8	硬盘背板 SLIM2
20	CPU2 MCIO9	硬盘背板 SLIM3

3.8.4 连接 8GPU+3x8+2xNVMe 直通线缆

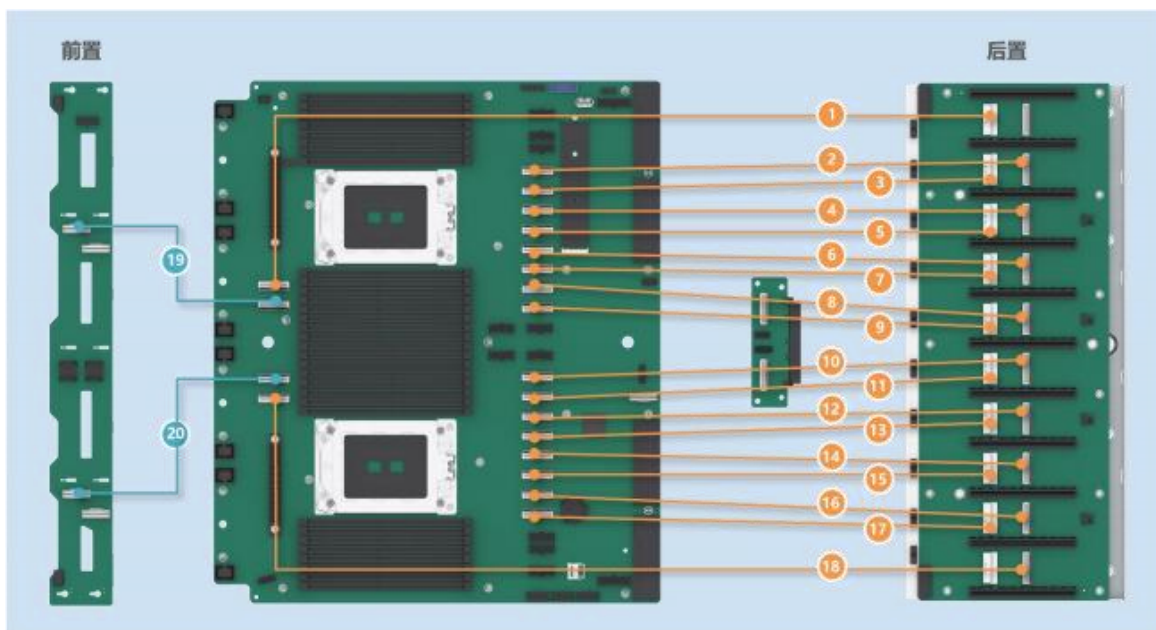

图 3- 12 连接 8GPU+3x8+2xNVMe 直通线缆

表3-27 线缆编号4

线缆编号	主板丝印	转接板丝印
1	CPU1 MCIO9	SLOT0 MCIO0
2	CPU1 MCIO0	SLOT2 MCIO0
3	CPU1 MCIO1	SLOT2 MCIO1
4	CPU1 MCIO2	SLOT3 MCIO0
5	CPU1 MCIO3	SLOT3 MCIO1
6	CPU1 MCIO4	SLOT4 MCIO0
7	CPU1 MCIO5	SLOT4 MCIO1
8	CPU1 MCIO6	SLOT5 MCIO0
9	CPU1 MCIO7	SLOT5 MCIO1
10	CPU2 MCIO0	SLOT6 MCIO0
11	CPU2 MCIO1	SLOT6 MCIO1
12	CPU2 MCIO2	SLOT7 MCIO0
13	CPU2 MCIO3	SLOT7 MCIO1
14	CPU2 MCIO4	SLOT8 MCIO0
15	CPU2 MCIO5	SLOT8 MCIO1
16	CPU2 MCIO6	SLOT9 MCIO0

17	CPU2 MCIO7	SLOT9 MCIO1
18	CPU2 MCIO8	SLOT10 MCIO0
19	CPU1 MCIO8	SLOT1 MCIO0
20	CPU2 MCIO9	硬盘背板 SLIM3

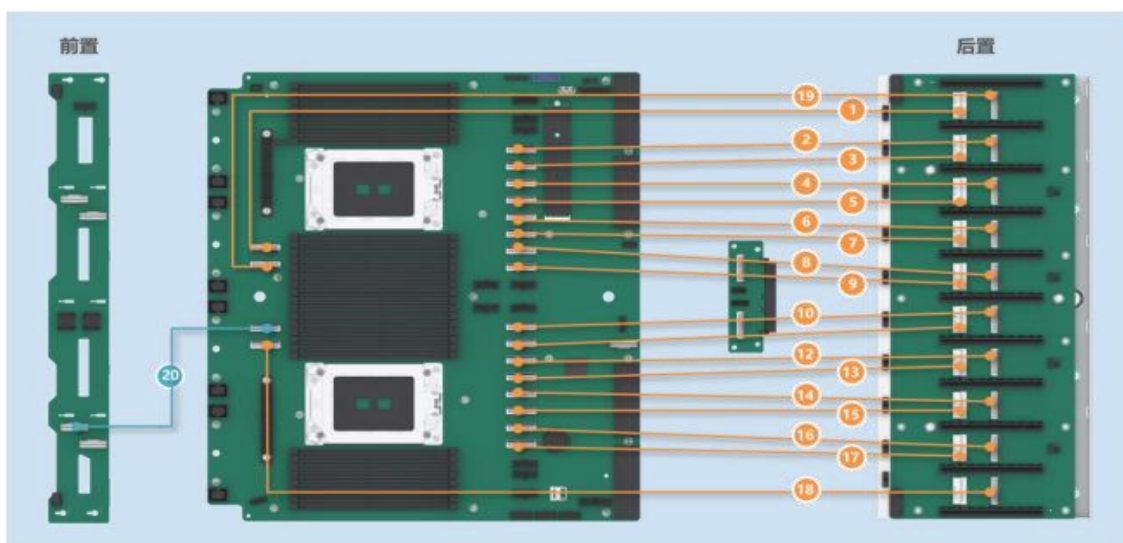
3.8.5 连接 8GPU+1x16+1x8+1xNVMe 直通线缆



图 3-13 连接 8GPU+1x16+1x8+1xNVMe 直通线缆

表3-28 线缆编号5

线缆编号	主板丝印	转接板丝印
1	CPU1 MCIO9	SLOT0 MCIO0
2	CPU1 MCIO0	SLOT2 MCIO0
3	CPU1 MCIO1	SLOT2 MCIO1
4	CPU1 MCIO2	SLOT3 MCIO0
5	CPU1 MCIO3	SLOT3 MCIO1
6	CPU1 MCIO4	SLOT4 MCIO0
7	CPU1 MCIO5	SLOT4 MCIO1
8	CPU1 MCIO6	SLOT5 MCIO0
9	CPU1 MCIO7	SLOT5 MCIO1
10	CPU2 MCIO0	SLOT6 MCIO0
11	CPU2 MCIO1	SLOT6 MCIO1

12	CPU2 MCIO2	SLOT7 MCIO0
13	CPU2 MCIO3	SLOT7 MCIO1
14	CPU2 MCIO4	SLOT8 MCIO0
15	CPU2 MCIO5	SLOT8 MCIO1
16	CPU2 MCIO6	SLOT9 MCIO0
17	CPU2 MCIO7	SLOT9 MCIO1
18	CPU2 MCIO8	SLOT10 MCIO0
19	CPU2 MCIO9	SLOT10 MCIO1
20	CPU1 MCIO8	硬盘背板 SLIM3
21	CPU1 MCIO8	硬盘背板 SAS PORT0

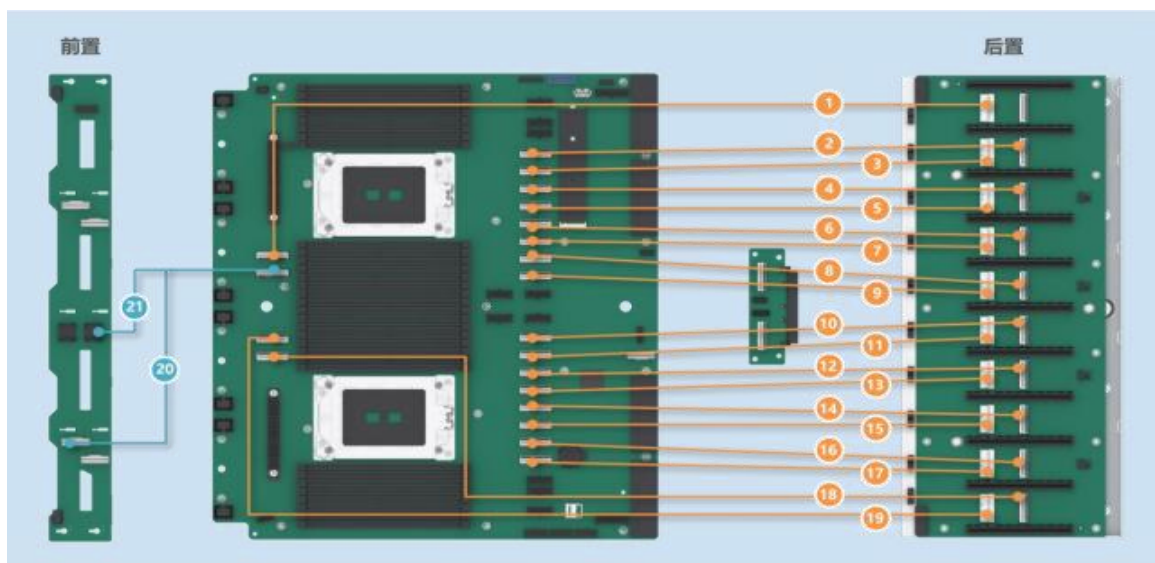
3.8.6 连接 8GPU+3x8+1xOCP 直通线缆



图 3- 14 连接 8GPU+3x8+1xOCP 直通线缆

表3- 29 线缆编号6

线缆编号	主板丝印	转接板丝印
1	CPU1 MCIO9	SLOT0 MCIO0
2	CPU1 MCIO0	SLOT2 MCIO0
3	CPU1 MCIO1	SLOT2 MCIO1
4	CPU1 MCIO2	SLOT3 MCIO0

5	CPU1 MCIO3	SLOT3 MCIO1
6	CPU1 MCIO4	SLOT4 MCIO0
7	CPU1 MCIO5	SLOT4 MCIO1
8	CPU1 MCIO6	SLOT5 MCIO0
9	CPU1 MCIO7	SLOT5 MCIO1
10	CPU2 MCIO0	SLOT6 MCIO0
11	CPU2 MCIO1	SLOT6 MCIO1
12	CPU2 MCIO2	SLOT7 MCIO0
13	CPU2 MCIO3	SLOT7 MCIO1
14	CPU2 MCIO4	SLOT8 MCIO0
15	CPU2 MCIO5	SLOT8 MCIO1
16	CPU2 MCIO6	SLOT9 MCIO0
17	CPU2 MCIO7	SLOT9 MCIO1
18	CPU2 MCIO8	SLOT10 MCIO0
19	CPU1 MCIO8	SLOT1 MCIO0
20	CPU2 MCIO9	OCP 转接板 MCIO0

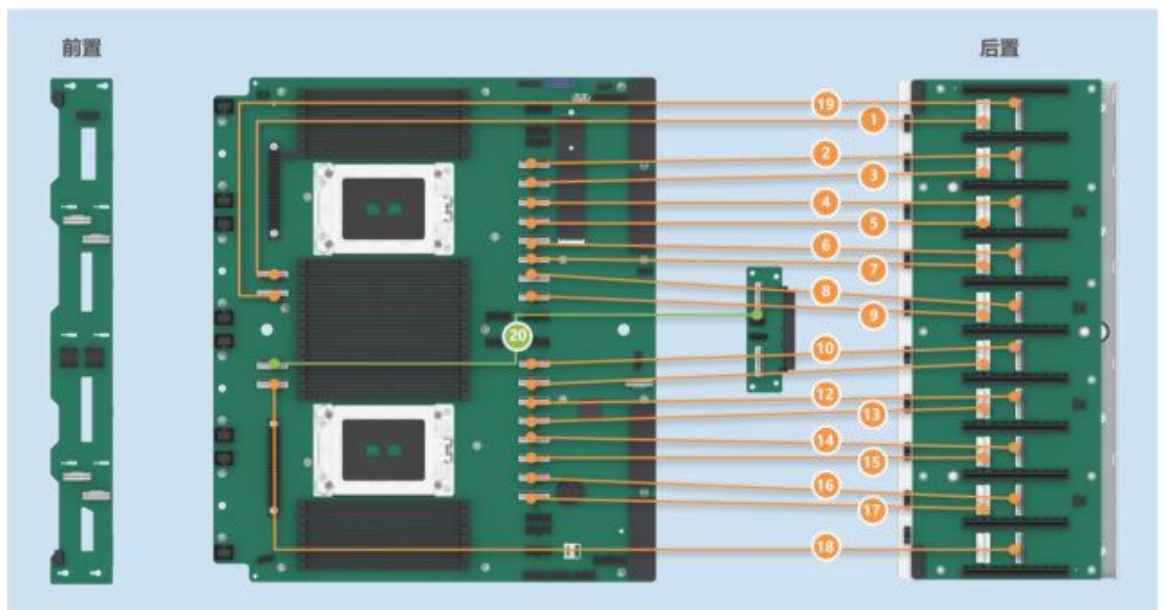
3.8.7 连接 8GPU+1x16+1x8+1xOCP 直通线缆



图 3- 15 连接 8GPU+1x16+1x8+1xOCP 直通线缆

表3- 30 线缆编号7

线缆编号	主板丝印	转接板丝印
1	CPU1 MCIO9	SLOT0 MCIO0
2	CPU1 MCIO0	SLOT2 MCIO0
3	CPU1 MCIO1	SLOT2 MCIO1
4	CPU1 MCIO2	SLOT3 MCIO0
5	CPU1 MCIO3	SLOT3 MCIO1
6	CPU1 MCIO4	SLOT4 MCIO0
7	CPU1 MCIO5	SLOT4 MCIO1
8	CPU1 MCIO6	SLOT5 MCIO0
9	CPU1 MCIO7	SLOT5 MCIO1
10	CPU2 MCIO0	SLOT6 MCIO0
11	CPU2 MCIO1	SLOT6 MCIO1
12	CPU2 MCIO2	SLOT7 MCIO0
13	CPU2 MCIO3	SLOT7 MCIO1
14	CPU2 MCIO4	SLOT8 MCIO0
15	CPU2 MCIO5	SLOT8 MCIO1
16	CPU2 MCIO6	SLOT9 MCIO0
17	CPU2 MCIO7	SLOT9 MCIO1
18	CPU2 MCIO8	SLOT10 MCIO0
19	CPU2 MCIO9	SLOT10 MCIO1
20	CPU1 MCIO8	OCP 转接板 MCIO0

3.8.8 连接 8GPU+2x8+3xNVMe 直通线缆

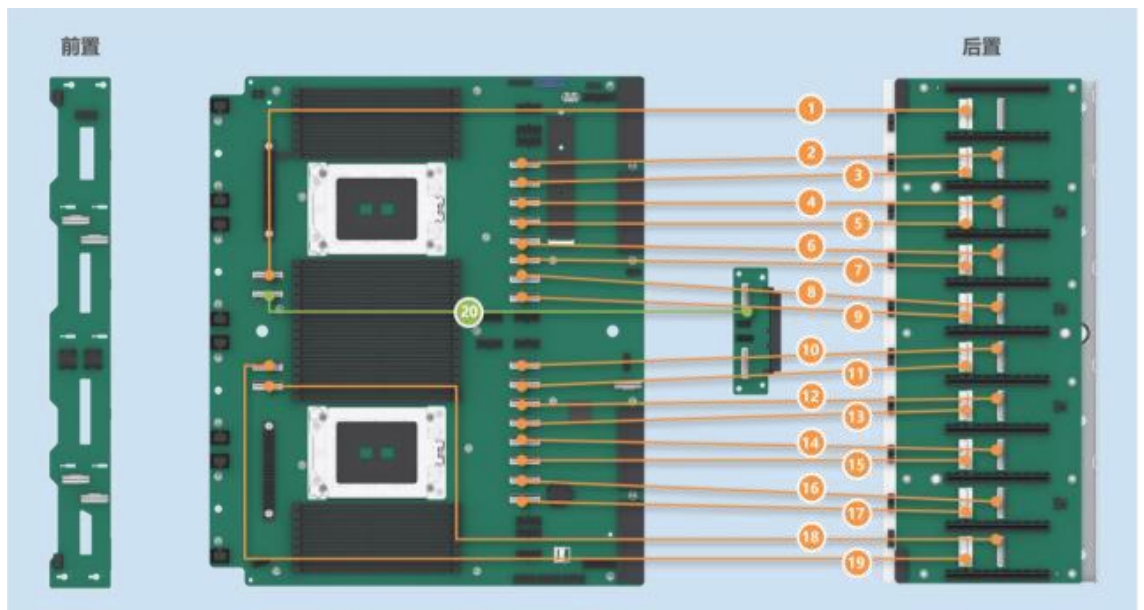

图 3-16 连接 8GPU+2x8+3xNVMe 直通线缆

表3-31 线缆编号8

线缆编号	主板丝印	转接板丝印
1	CPU1 MCIO9	SLOT0 MCIO0
2	CPU1 MCIO0	SLOT2 MCIO0
3	CPU1 MCIO1	SLOT2 MCIO1
4	CPU1 MCIO2	SLOT3 MCIO0
5	CPU1 MCIO3	SLOT3 MCIO1
6	CPU1 MCIO4	SLOT4 MCIO0
7	CPU1 MCIO5	SLOT4 MCIO1
8	CPU1 MCIO6	SLOT5 MCIO0
9	CPU1 MCIO7	SLOT5 MCIO1
10	CPU2 MCIO0	SLOT6 MCIO0
11	CPU2 MCIO1	SLOT6 MCIO1
12	CPU2 MCIO2	SLOT7 MCIO0
13	CPU2 MCIO3	SLOT7 MCIO1
14	CPU2 MCIO4	SLOT8 MCIO0
15	CPU2 MCIO5	SLOT8 MCIO1

16	CPU2 MCIO6	SLOT9 MCIO0
17	CPU2 MCIO7	SLOT9 MCIO1
18	CPU2 MCIO8	SLOT10 MCIO0
19	CPU1 MCIO8	硬盘背板 SLIM2
20	CPU1 MCIO8	硬盘背板 SAS PORT0
21	CPU2 MCIO9	硬盘背板 SLIM3

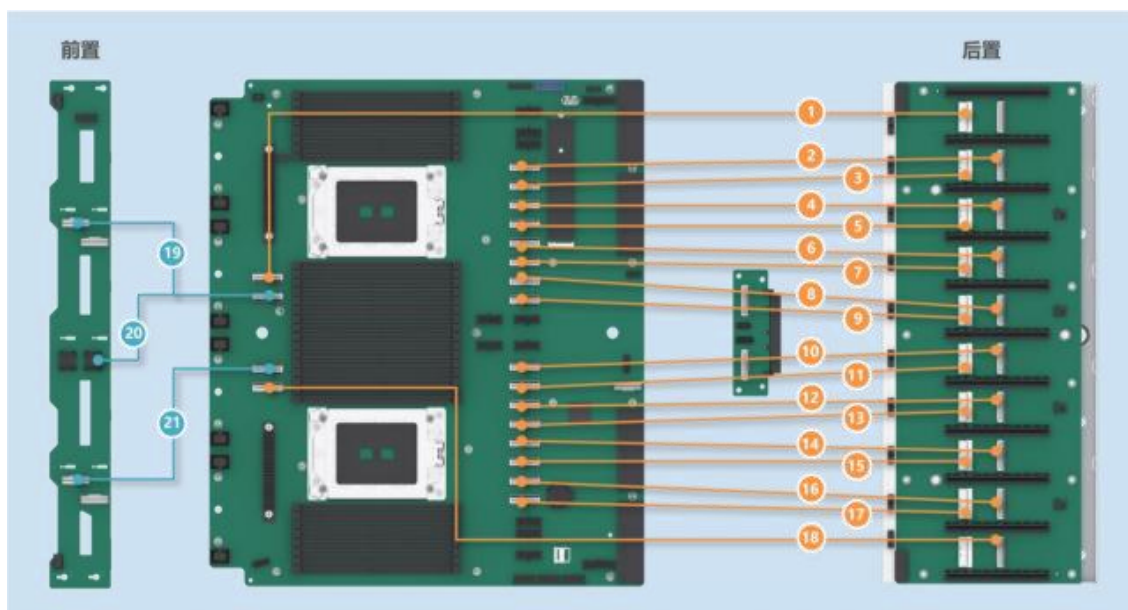
3.9 拨码开关



图 3-17 拨码开关

说明

所有 5 个拨码，不拔的情况下，默认都是在数字这端。

ID 定义:

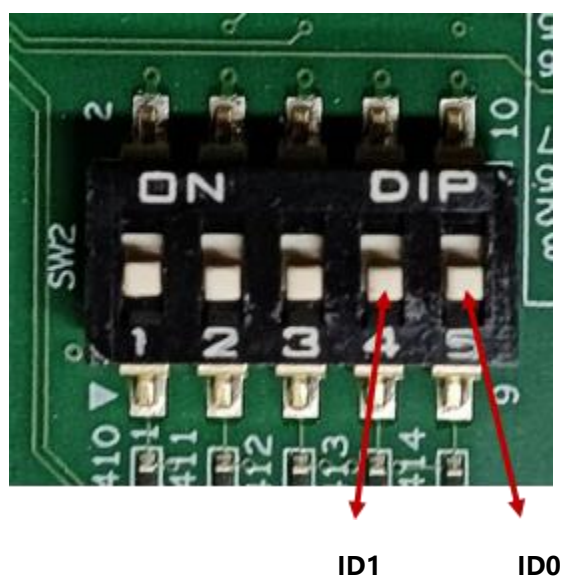
拨码 1	拨码 2	拨码 3	拨码 4	拨码 5	拨码 4/5 功能
默认拨码在数字这端。正常使用，不能拨。	没有用。默认在数字端。	没有用。默认在数字端。	1（数字端）	1（数字端）	4U 机型

4 安装系统组件

4.1 机箱上盖安装

步骤 1：安装机箱后上盖

1-1. 上盖挂钉对齐箱体的开口位置，向下放置；

1-2. 按箭头方向旋转上盖锁扣，锁止到位。

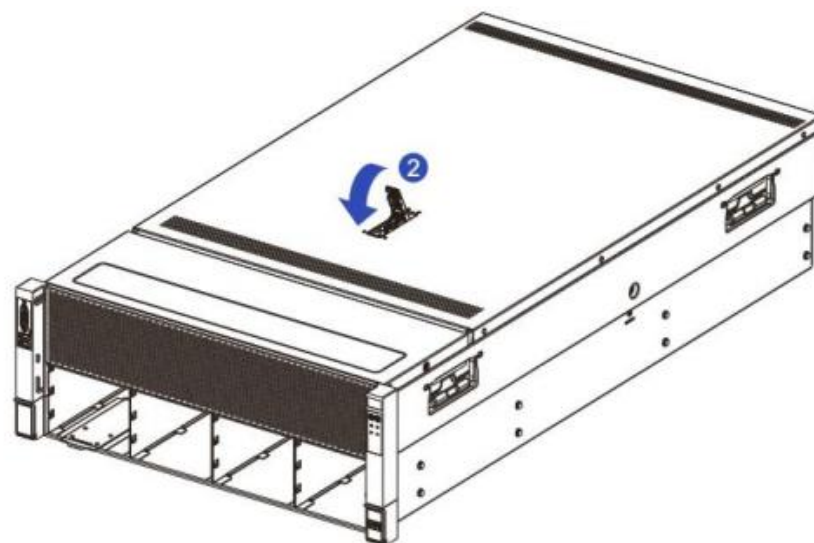
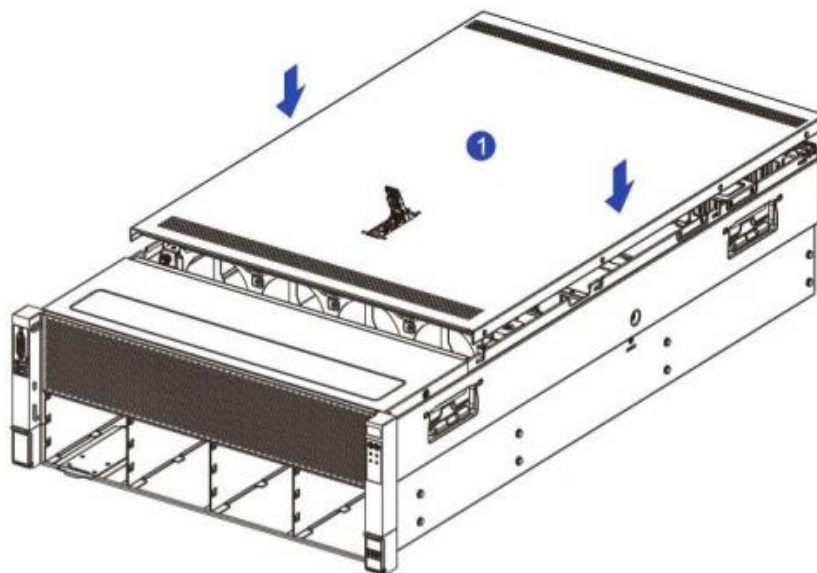



图 4-1 机箱上盖安装



警告

为减少服务器表面过热而造成人身伤害的危险，请在驱动器和内部系统组件散热后再触摸它们。

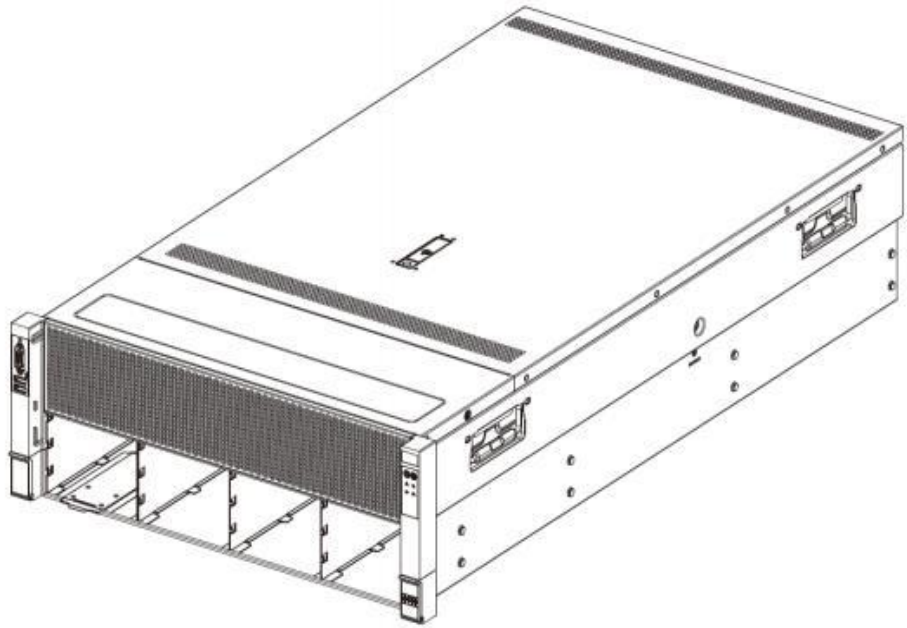
4.2 CPU 的安装

- 安装处理器：

步骤 1：CPU 安装

1-1.按图示倾斜CPU角度，卡在夹持片一端上，CPU的A1角（三角标志）要与夹持片上有三角形孔的一角对齐，确保处理器上的凹槽对准夹持片卡扣上的突起。

1-2.沿箭头方向，弯曲压夹持片另一端，将CPU固定到夹持片上。

1-3.松开夹持片，使夹持片另一端卡扣勾住CPU凹槽；

步骤 2：将 CPU 安装到散热器上，保证 CPU 和散热器表面干净无油无异物。

2-1.CPU上涂抹大概0.4ml体积的导热硅脂，均匀抹平。

2-2.对齐A1角（三角标志），将CPU扣在散热器上。

2-3.仔细检查夹持片与散热器的安装情况，保证夹持片完全卡紧和平整。



图 4-2 CPU安装

4.3 散热器的安装

- 安装步骤：

- 1.沿箭头方向按住保护盖，向上拆卸保护盖。
- 2.按箭头方向拨动散热器上的紧固锁扣，紧固锁扣处于竖直状态，将散热器与 CPU 底座上的散热器固定螺柱对齐，垂直向下放置在底座上。
- 3.按箭头方向按下散热器上的紧固锁扣，使之与处理器底座的卡钩卡住。
- 4.使用 T30 梅花螺丝刀拧紧固定散热器的螺钉。

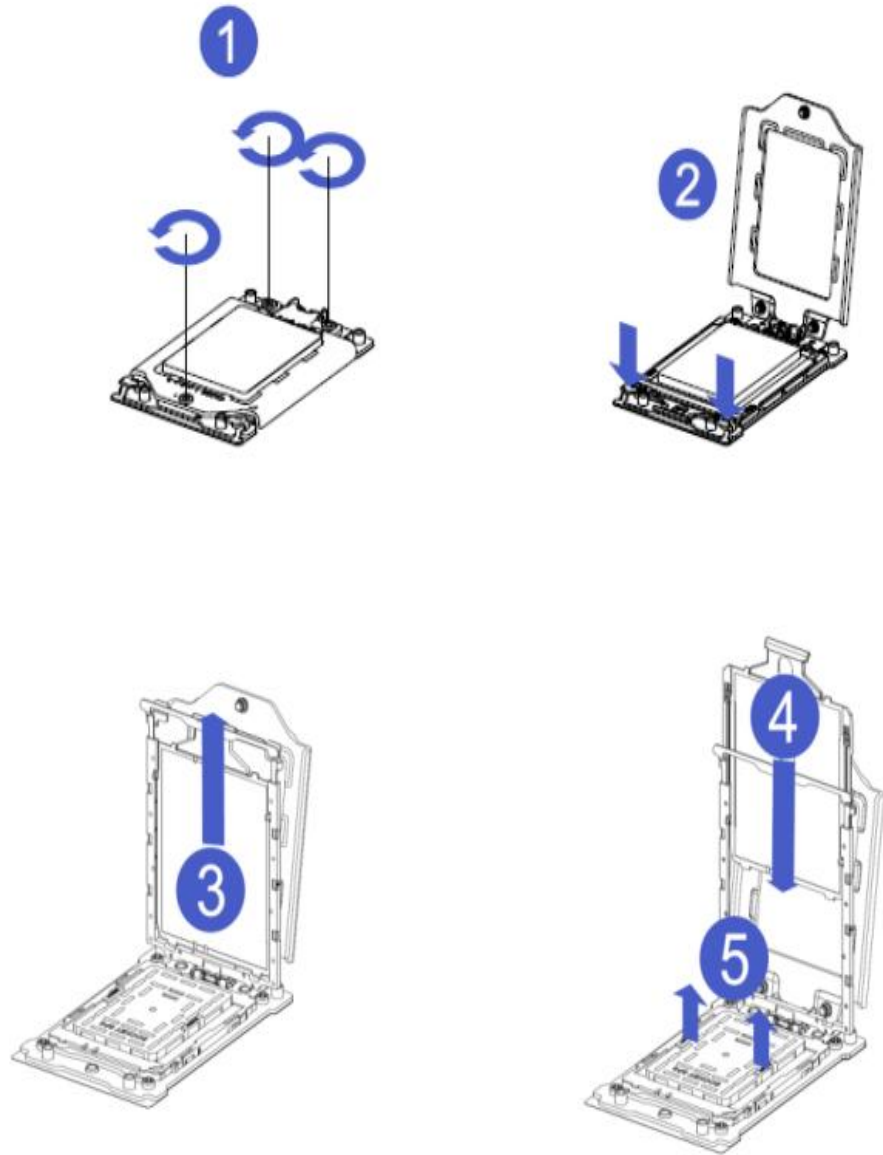

图 4-3 散热器安装



注意

主板上的插针极为脆弱，容易损坏。为避免损坏主板，请勿触摸处理器或处理器插槽触点。

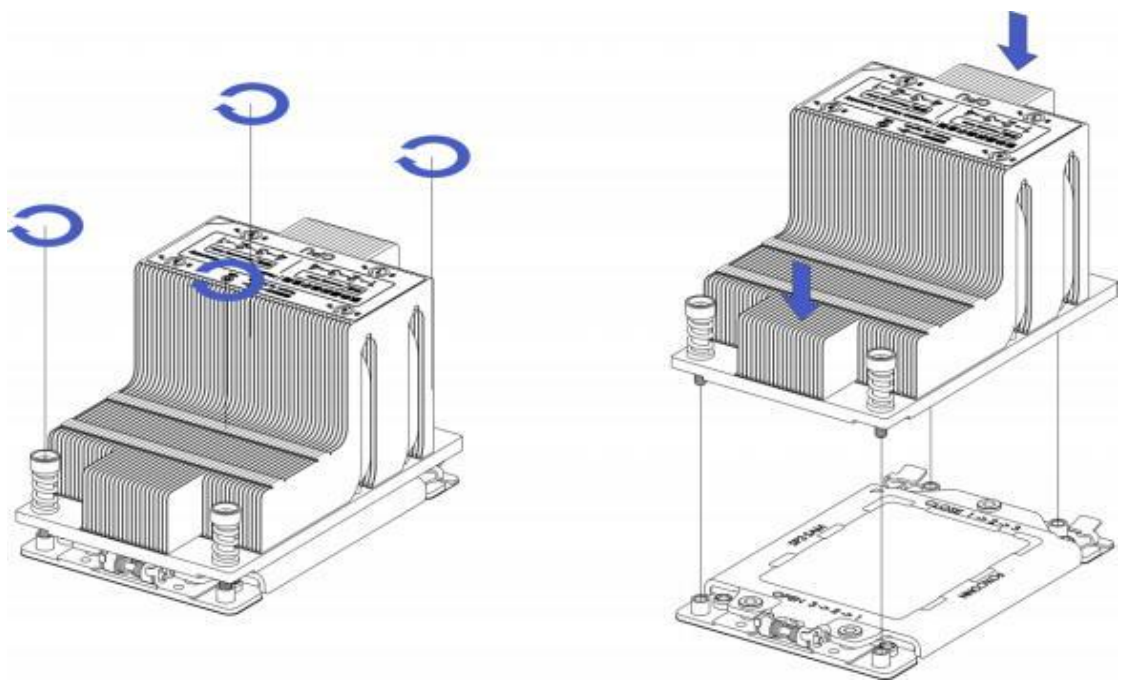

危险

断开服务器电源后，散热器可能温度较高。请让散热器冷却几分钟，再进行安装。

4.4 内存的安装

步骤 1. 打开内存插槽两侧的扳手，将内存对准内存插槽，需要注意内存条上的缺口与内存插槽的对应；

步骤 2. 用力将内存垂直卡入内存插槽中，直至听到内存扳手锁定的声音。



图 4-4 内存安装

4.5 硬盘的安装

- 安装 3.5 寸硬盘

1-1. 将硬盘放置托盘中；

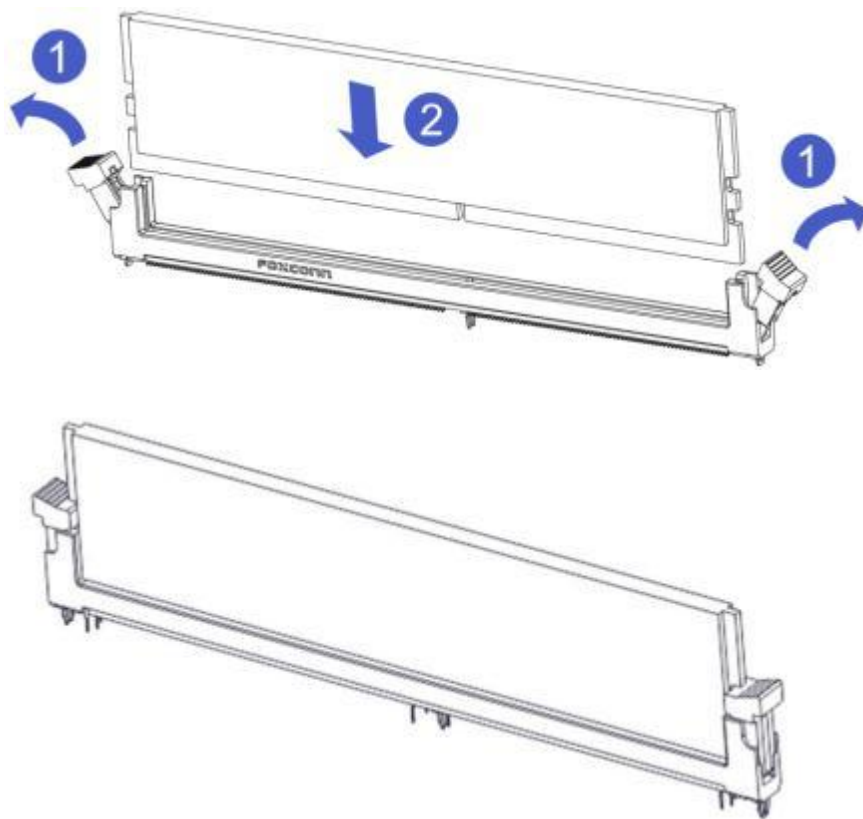
1-2. 左右两侧共 4 颗沉头螺钉锁紧硬盘（螺钉头不得凸出托盘两侧滑道表面）。



图 4-5 3.5 寸硬盘安装

- 安装 2.5 寸硬盘

1-1. 将硬盘放置托盘中；

2-2. 底部 4 颗沉头螺钉锁紧硬盘（螺钉头凸出托盘底面）。

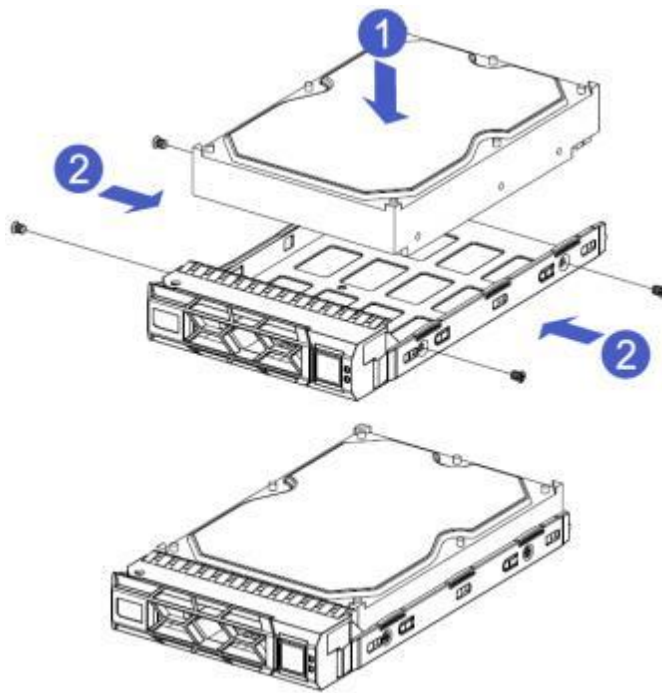

图 4-6 2.5 寸硬盘安装

- 硬盘托盘组件安装到机箱中

1. 硬盘扳手打开的状态下，推入机箱；
2. 当硬盘金手指触碰到背板器件的时候，按箭头方向转动扳手；
3. 硬盘安装到位示意图。

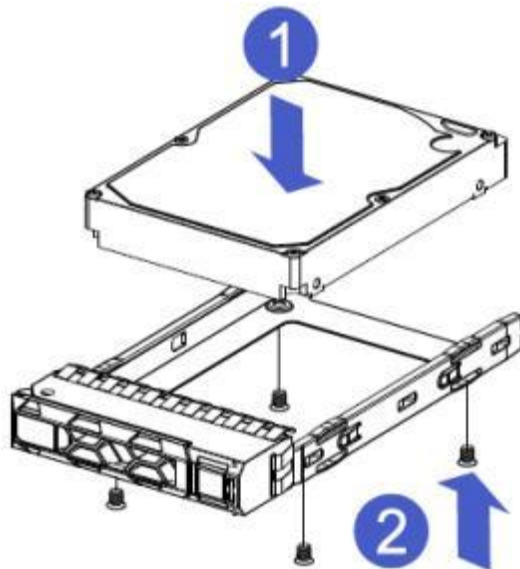

图 4-7 硬盘安装到位

4.6 M.2 的安装

步骤 1. 根据所要安装的 M.2 卡长度安装定位螺柱；

步骤 2: 安装 M.2 卡

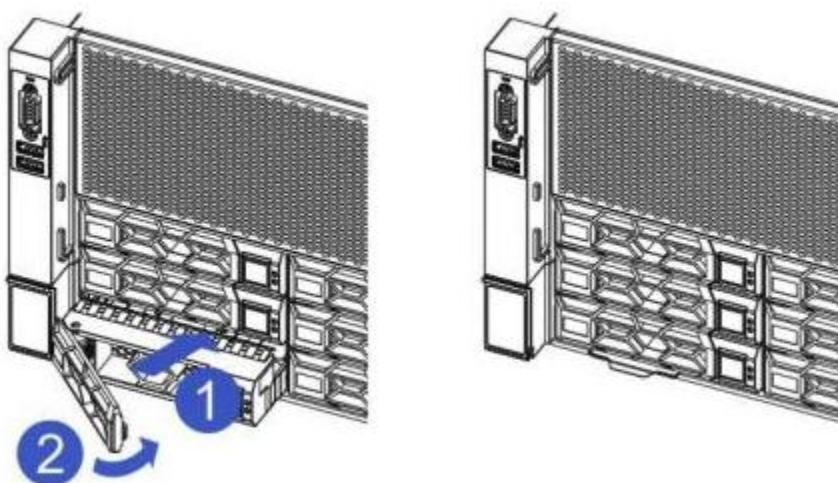
2-1.按图示，将 M.2 卡连接器端插入主板连接器中；

2-2.按压 M.2 卡的另外一端至步骤 1 中的定位螺柱平面。步骤 3: 安装 M.2 卡的固定螺丝。



图 4-8 M.2 安装

4.7 硬盘背板的安装

- 前置硬盘背板安装

步骤 1. 硬盘背板左右两侧的葫芦孔和挂孔对齐硬盘框架的挂钉，按箭头方向推进；

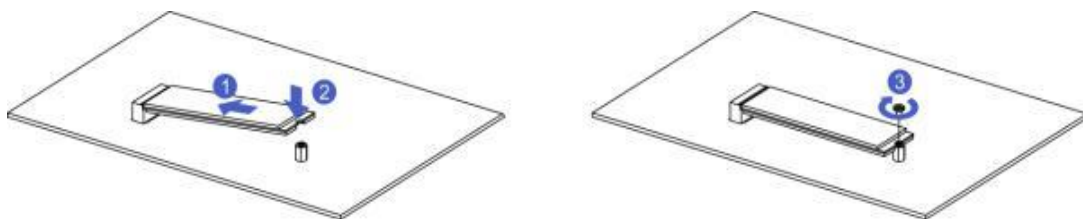
步骤 2. 在硬盘背板推到底到位后，向下按压背板，直到两侧的葫芦钉和挂孔全部到位；

步骤 3. 翻转硬盘背板上左右两侧的固定件，固定件放平即可。

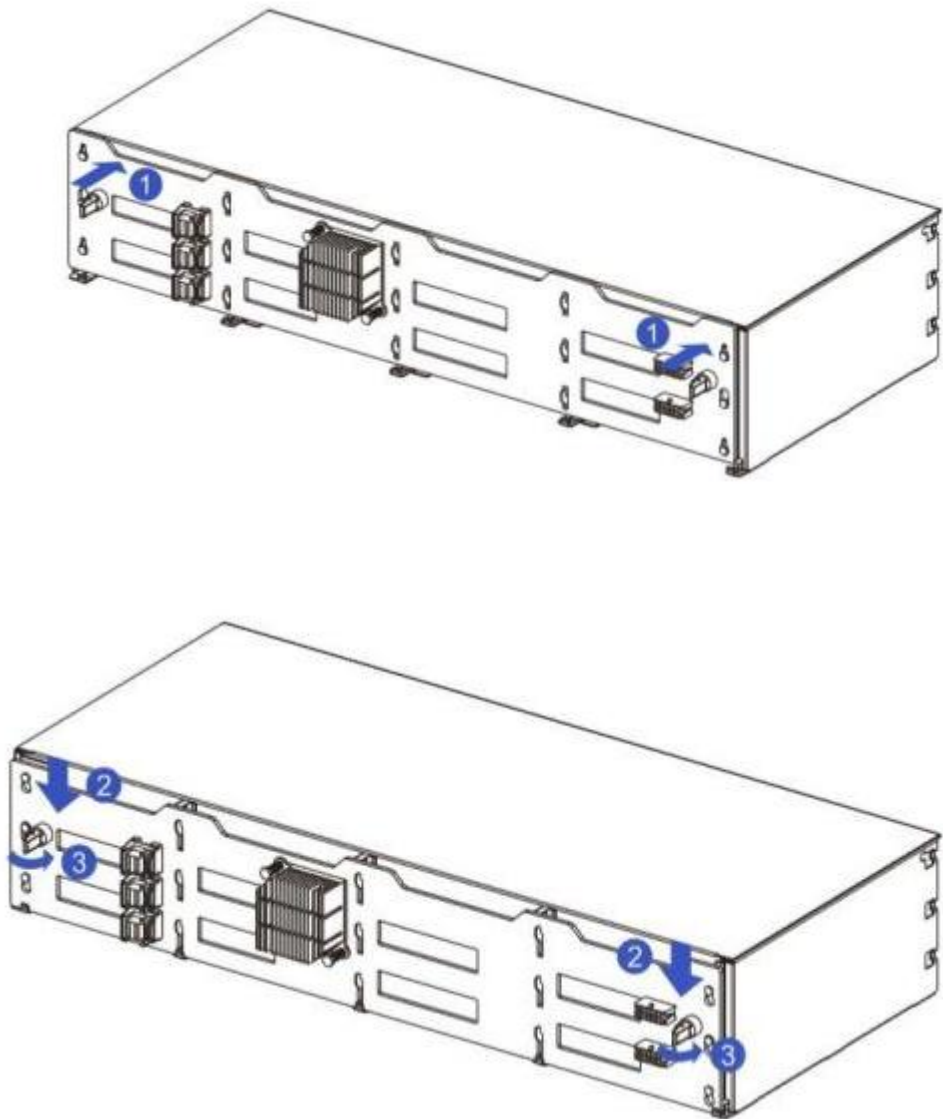



图 4-9 硬盘背板安装

4.8 PCIe 扩展卡的安装

步骤. 后窗 PCIE 模块，垂直向下放置-对准 PCIE 插槽，拧上固定螺钉。

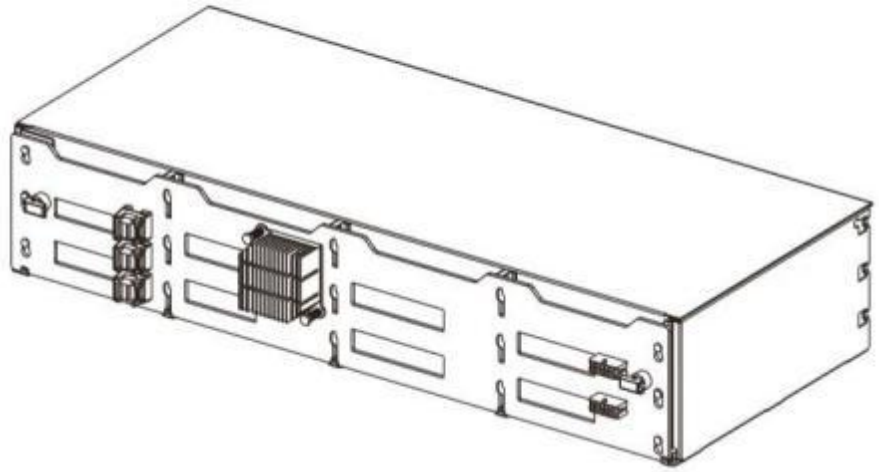

图 4-10 4.8PCIe 扩展卡的安装

4.9 导轨组件安装

步骤 1. 将导轨套件安装到机架。

a. 前后拉伸导轨使其达到最大长度。

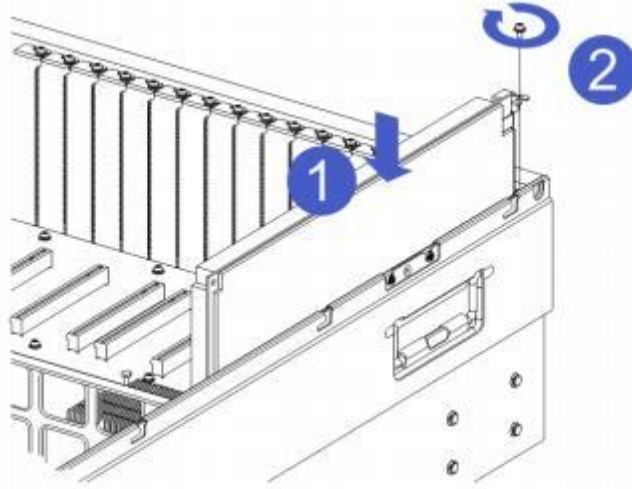
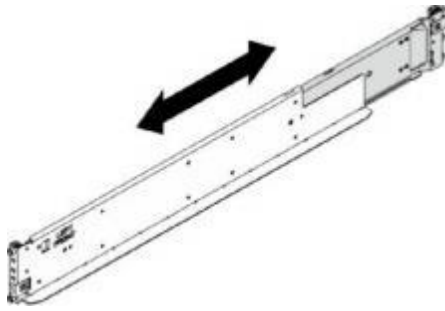

b. 从机架正面安装左导轨的后部安装支架。

注：

- 必须先安装导轨的后部安装支架，然后再安装前部安装支架。
- 有两个导轨：左导轨（标有 L）和右导轨（标有 R）。您可以将导轨安装到具有方孔或圆孔的机架。请按照以下步骤将每根导轨安装到凸缘。

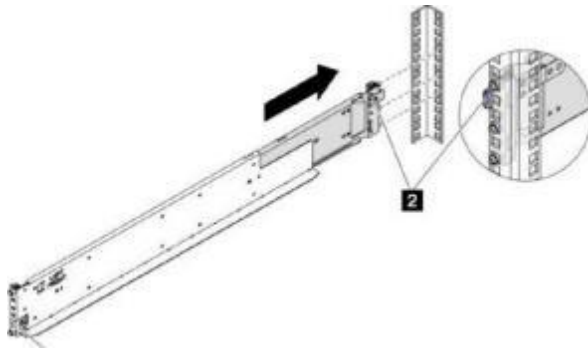

- ①将外侧导轨完全滑向机架后部。
- ②将导轨后部的销钉与机架后部安装凸缘中相应的孔对齐。

c. 安装左导轨的前部安装支架。

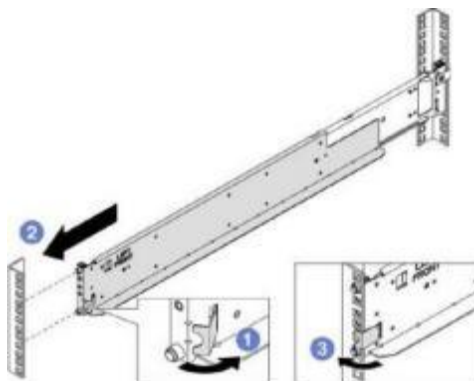

- ①旋转打开前部滑锁。
- ②将导轨前部的销钉与机架前部安装凸缘中相应的孔对齐。

- ③闭合前部滑锁，将导轨锁定到位置。
- d. 重复步骤 a 和 b，将右导轨安装到机架的另一侧。
- 步骤 2. 将服务器滑入机架。



图 4-11 安装导轨到机架内

5 操作注意事项和常见故障处理

5.1 操作注意事项

- 满配内存时，内存频率会降频（3200MHZ→2933MHZ）
- 主板 M.2 为 PCIE 2.0 X1 带宽
- 擎天GA7280 V4 装机时，请优先确认 CPU 和内存功能都全部 OK 后，在进行显卡的安装；
- 挂耳网络指示灯，需要安装 OCP 网卡且网络连接时，指示灯才会显示
- Legacy 模式安装系统最大支持硬盘容量为 2048G
- BMC WEB 端不支持 9500 SAS 卡，在 BMC WEB 的 SAS IT 控制器信息无法读取 9500 信息
- BMC WEB SAS IT 管理页面查看不到 9311 SAS 卡（需要提供 OOB FW）
- telnet 服务默认转态是非活动的，测试时需要激活不然无法登录
- 擎天GA7280 V4 是单 BMC Flash 芯片设计，不支持异常切换；
- 在 BIOS setup 下对硬盘进行热插拔，BMC 不会记录硬盘拔插日志；
- 当以 http 方式登录 BMC WEB 时，会自动跳转为 https 进行登录；
- 因 BMC 记录硬盘插拔日志机制限制，不宜快速同时插拔多个硬盘，否则可能会导致部分插拔盘日志无法及时记录；
- BMC WEB 界面 GPU 设备信息，GPU 功耗显示需要在 OS 中安装驱动，NVIDIA GPU 设备 需要使用命令 `nvidia-smi-pm 1` 设置 GPU 卡为持久模式，这样对应的 GPU 功耗才能正常 获取。
- BMC 网页 RAID 管理中的 SATA 硬盘的厂商均按照规范显示为 ATA；
- 擎天GA7280 V4 服务器内存须严格按照 POR 规则进行安装；
- Broadcom/LSI MegaRAID 9560-8i 不支持 Legacy 模式管理；
- 直连背板搭配 Broadcom/LSI MegaRAID 9560-8i，设置硬盘为 offline 状态后,硬盘不会亮 fault 灯，相同操作在 expander 背板上 fault 灯可以亮起；
- 擎天GA7280 V4 板载 SATA 不支持创建 RAID；

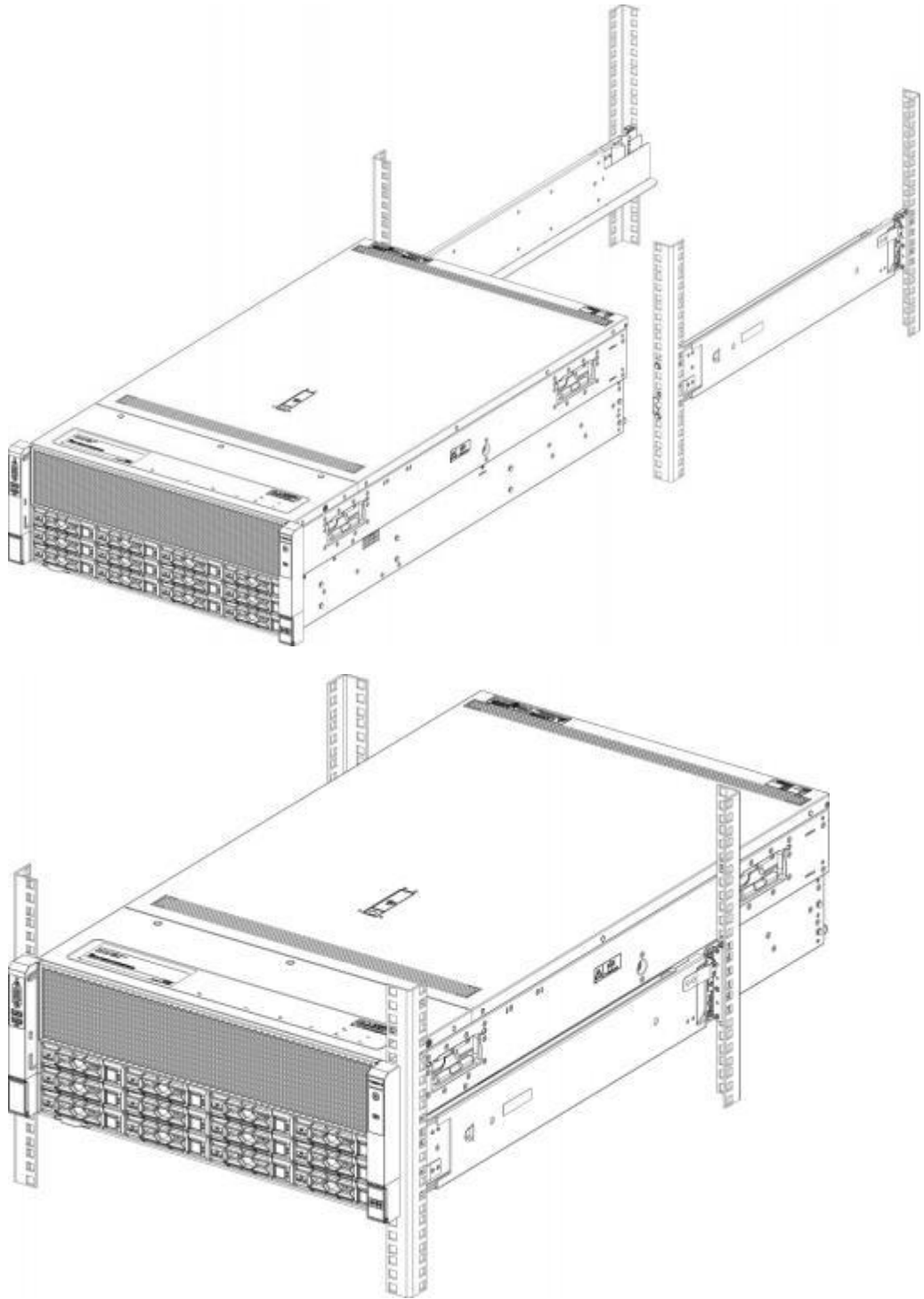
- 在 Legacy 模式下，使用 Broadcom/LSI MegaRAID 9560-8i 安装 OS，需要先在 UEFI 模式下修改对应安装 OS 的盘为第一启动项，否则无法正常启动；
- NVIDIA 桌面平台芯片 GPU 没有 Windows Server 2019/2022 的驱动，所以使用 Windows10/11 版本即可；
- BIOS Setup 支持的语言为英文，不支持中文；
- 直连背板接 9560 RAID 卡组 RAID 后，设置盘为 offline 状态后硬盘不会亮 fault 灯，相同操作在 expander 背板上可以亮灯；
- NVMe 盘热拔插间隔等待时间需在 20 秒以上；
- OS 下 NVMe 盘不支持点 locate 灯、failure 灯、rebuild 灯；
- OS 下 FCH SATA 盘不支持点 rebuild 灯、locate 灯、failure 灯；
- 不同型号 GPU 不能同时安装到同一台服务器；GPU 的调速只会随机匹配其中 1 个型号；
- 安装 OS 之前建议将需要安装的盘进行格式化，否则可能存在因为盘内有其他资料而导致无法正常安装的情况；
- 使用 IPMI 工具首次烧录 FRU 文件时会有“bad header CHECKSUM”的提示，后续更新不会有；

5.2 散热限制说明

表5-1 散热限制说明

前置硬盘配置	最高工作温度 35℃
8x3.5 英寸硬盘	<ul style="list-style-type: none"> • 8 个 3.5 SAS/SATA 硬盘 • CPU≤280W • GPU 支持 A800，H800，L40S，L20，支持最大 4090 450W

5.3 常见故障处理

5.3.1 常见硬件故障

- 服务器后置 VGA 无法显示

故障描述：服务器上电后，状态指示灯显示正常，后置 VGA 无显示输出；

故障原因：前置 VGA 和后置 VGA 同时接入时，2 个 VGA 只能输出 1 个，且前置 VGA 优先；解决方法：拔出前置 VGA，后置 VGA 即可正常显示；

- 操作系统无法启动

故障描述：RAID 卡配置 RAID 并安装完操作系统后，操作系统无法启动；故障原因：RAID 卡未配置安装盘位为首选启动硬盘；

解决方法：进入 LSI RAID 卡管理界面中，将安装系统的 RAID 盘设置为首选启动盘，即可正常进入系统；

- GPU 卡 PCIe 降速

故障描述：GPU 在 OS 下查看为 Gen1(2.5GT/s)；

故障原因：系统下会启动 GPU 的节能模式，GPU 卡加载之后，会自动提升到 SPEC 速率；解决方法：正常现象，无需解决；

- 服务器故障指示灯亮红灯或者闪烁

故障描述：服务器故障指示灯亮红灯或者闪烁；故障原因：可能的故障原因有以下四种；

- 风扇异常告警

- PSU 异常告警

- 内存异常告警

- 机箱开盖异常告警 解决方法：按照以下检查步骤判断故障

- 如果故障指示灯红色常亮，需要确认内存是否异常、是否有高温告警、硬盘是否异常、机箱入侵是否异常；

- 如果故障指示灯红色闪烁，需要确认风扇是否异常、PSU 是否在位、PSU 电源线接入是否异常；

- 通过 RAID 卡手动 Offline 硬盘后，硬盘告警灯不亮

故障描述：服务器使用直连硬盘背板配置，用 LSI 9560 RAID 卡连接，在 BIOS RAID 卡setup 中手动 Offline 硬盘后，硬盘告警灯不亮；

故障原因：LSI 9560 RAID 卡设计如此；解决方法：RAID 本身限制，无法解决；

- 点亮硬盘定位灯后，硬盘的其他状态灯会被取代

故障描述：点亮硬盘的 Locate 定位灯后，该硬盘的其他 rebuild、failure 等状态灯会被取代；

故障原因：服务器设计如此，采用硬盘 Locate 定位灯高优先级机制，当硬盘定位灯亮起时，其他状态灯会被取代，方便用户定位异常硬盘 解决方法：正常现象，无需解决；

5.3.2 常见软件故障

- BMC 日志时间与实际时间不一致

故障描述：BMC 日志生成时间异常，与当前北京时间不一致；

故障原因：时间配置未同步；

解决方法：有以下两种解决方法

- 将 OS 下时间配置为北京时间，并开启 NTP 同步；
- 在 Linux 操作系统下执行指令 `timedatectl set-local-rtc 1` 进行时间同步；

- BMC Web 无法登录

故障描述：BMC WEB 无法登录； 问题原因：可能有以下两种原因；

- 用户名和密码不对；
- BMC IP DHCP 已经发生了变更；

解决方法：首先确认 BMC 的用户名和密码是否准确，待开机显示后，在服务器 POST 界面或者 BIOS Setup 下查看 BMC 的当前 IP，用此 IP 重新登录 BMC Web；

- PXE 功能无法使用

故障描述：服务器搭配 Intel X710 网卡，在 Legacy 模式下，PXE 功能无法正常使用； 故障原因：BIOS 未进行 above 4G decode 配置；

解决方法：进入 BIOS Setup 配置，Disable above 4G decode 选项，保存 BIOS 设置并重启，Legacy 模式下 PXE 可正常使用；

提示：关闭 Above 4G decode 可能会造成部分型号 PCIe 设备无法正常工作

- BMC Web 无法管理 RAID 卡或 SAS HBA 卡

故障描述：服务器处于 BIOS Setup 状态，BMC WEB 无法获取 RAID 管理和 SAS 管理功能；

故障原因：在 BIOS Setup 阶段，BMC 还未对 RAID 管理和 SAS 管理功能进行初始化完成，进入操作

系统后，BMC 才可正常管理 RAID 和 SAS 功能； 解决方法：正常现象，无需处理；

- BMC Web RAID 卡管理功能异常

故障描述：LSI 和 PMC 的 RAID 卡或 SAS HBA 卡在同一台服务器上使用时，**BMC Web** 管理功能异常； **故障原因：**AMI code 功能限制，在同一台机器上，**BMC** 管理功能无法适配不同厂商的卡；

解决方法：在同一台服务器中使用单一品牌 RAID 卡或者 SAS HBA 卡。

6 OS 安装

6.1 Microsoft Windows Server 安装步骤

6.1.1 安装前准备

安装设备：

支持以下方式安装：

- A. DVD 光驱
- B. USB 设备
- C. PXE 网络引导
- D. BMC 远程挂载

软件环境配置：

开启服务器电源，在显示以下热键提示时，按下” DEL”键以进入 BIOS setup；



图 6-1 进入 BIOS setup

进入“Advanced” >”CSM Configuration”选项卡，确认引导方式为所需，本次以“UEFI”为例。

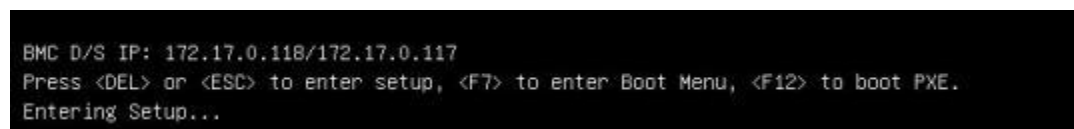

图 6-2 修改BIOS 设置项

备注：如需 Legacy mode，请将红框内 BIOS 设置项修改为“Legacy Only”和“Legacy”。

6.1.2 安装过程

- 开启服务器电源，在出现以下提示时，按下“F7”以选择启动设备；

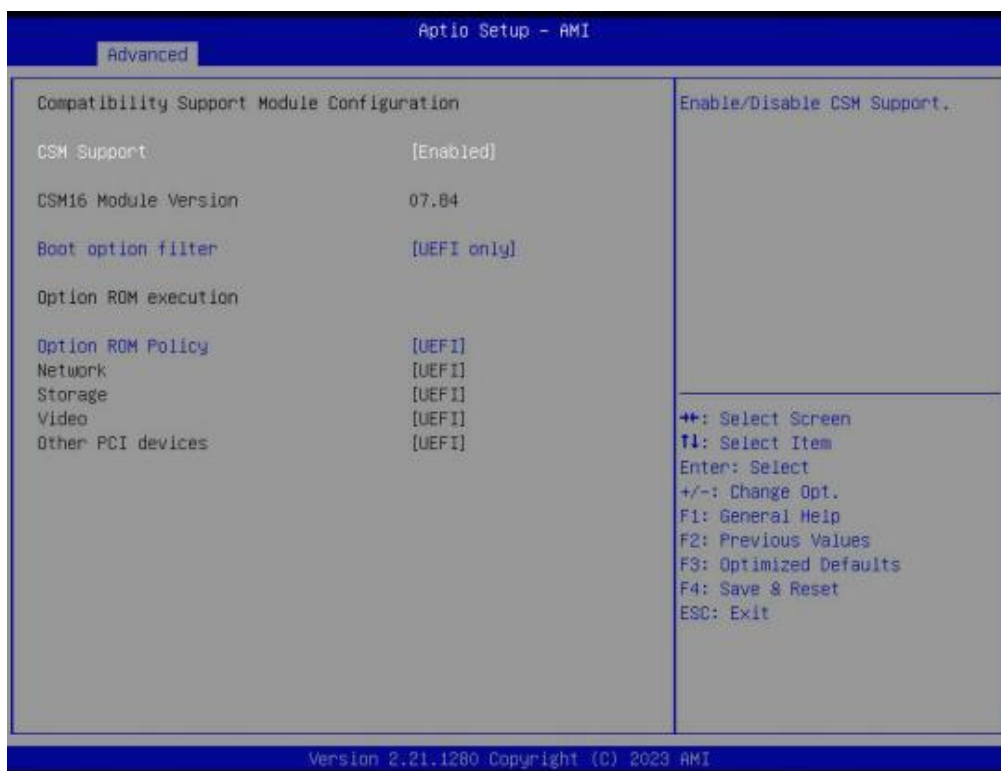

图 6-3 按下 “F7”

- 选择启动设备（以 U 盘启动为例）；



图 6-4 选择启动设备

选择“SERVER_EVAL_x64FRE_zh-cn.iso”,回车确定;



图 6-5 确定选择启动设备

在安装界面分别选择安装语言、时间和键盘，按“下一页”进入下一步;



图 6-6 选择安装语言等

按下“现在安装继续”；



图 6-7 按下“现在安装继续”

选择要安装的操作系统，然后按下“下一页”；

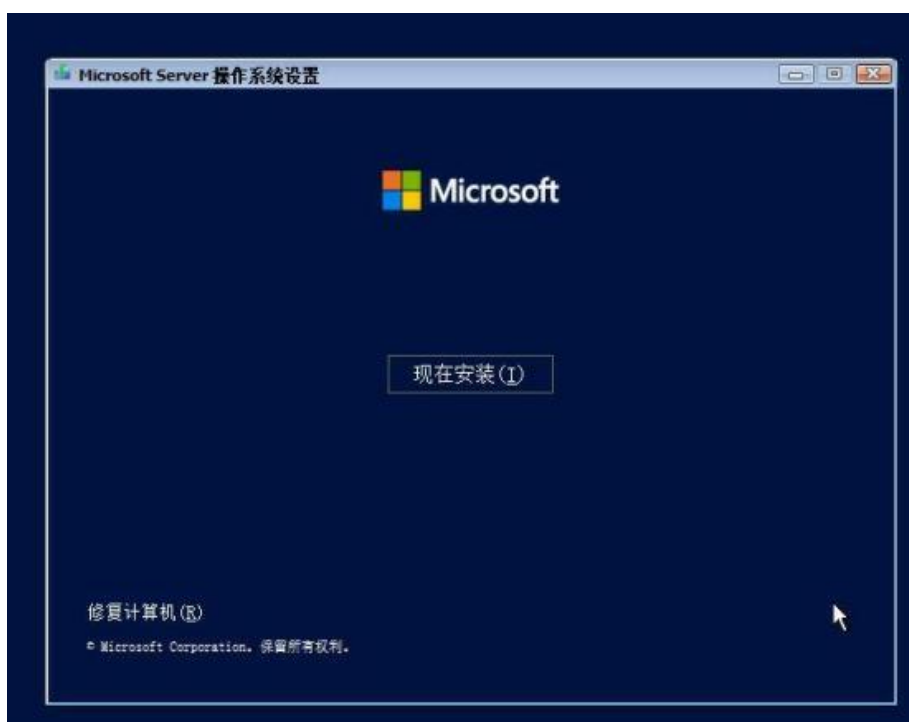

图 6-7 选择要安装的操作系统

勾选“我接受...”，然后按“下一页”；



图 6-7 勾选接受

点击“自定义：仅安装 Microsoft Server 操作系统（advanced(C)）”；



图 6-7 安装 Microsoft Server 操作系统

选择安装的磁盘，新建->应用->格式化

下一步；



图 6-7 选择安装的磁盘

开始安装

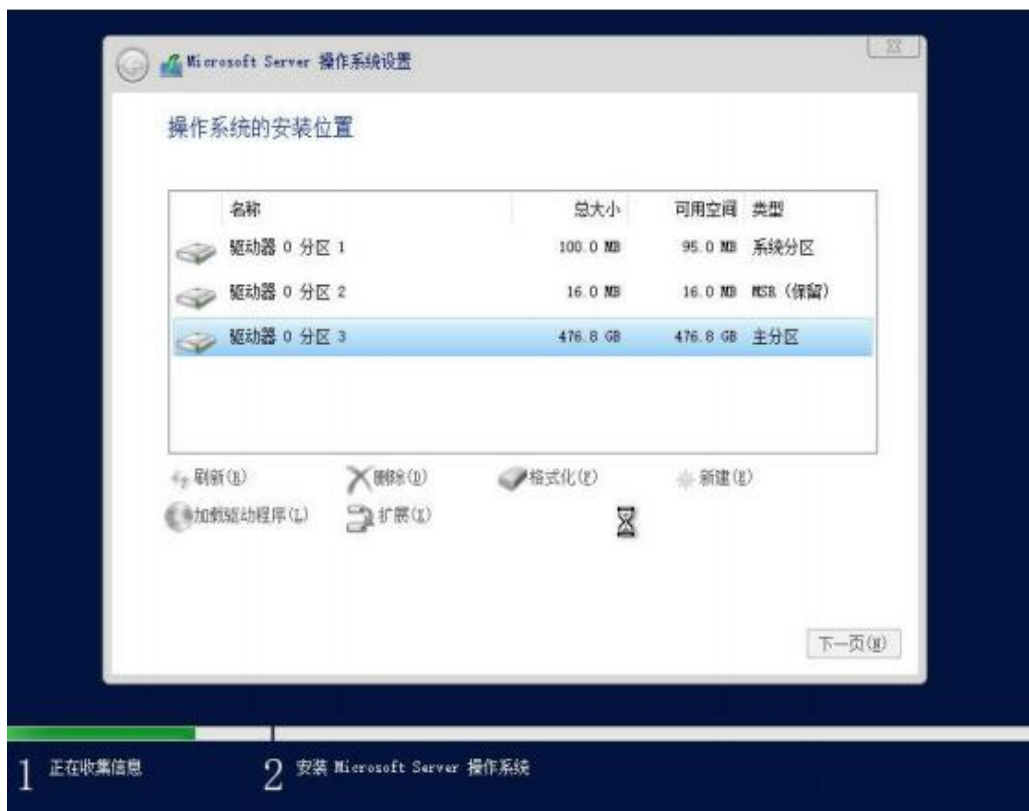
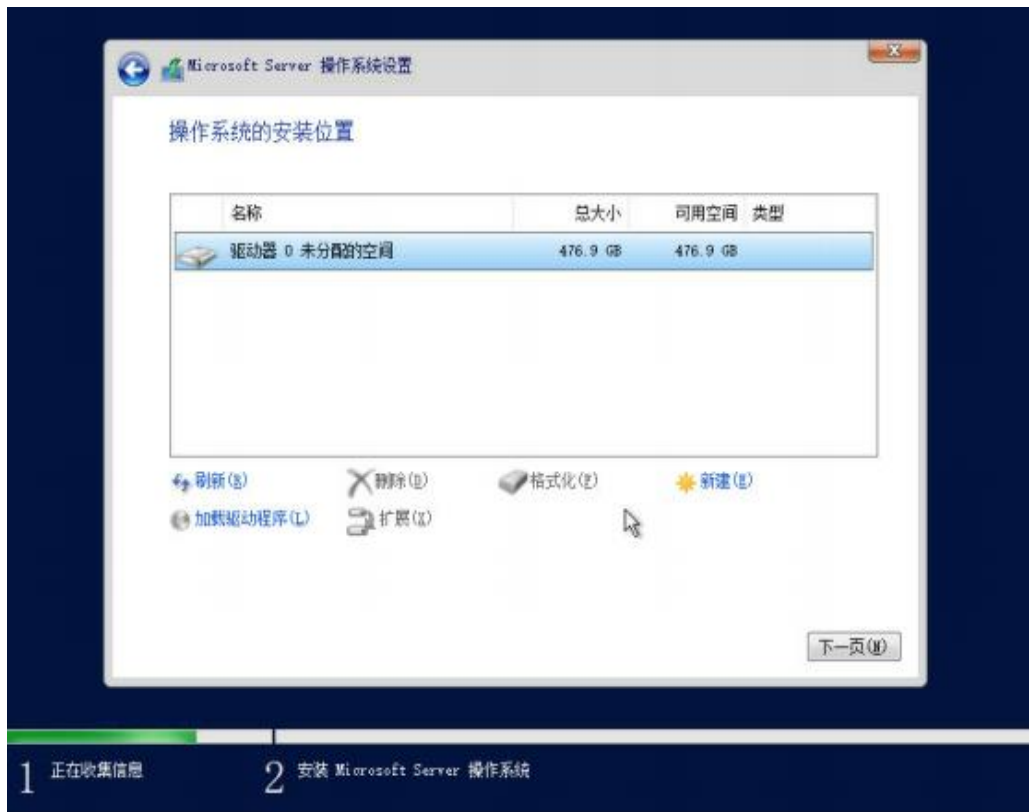

图 6-8 开始安装

服务器重启完成后将进入系统，第一次需输入密码，按“完成”；

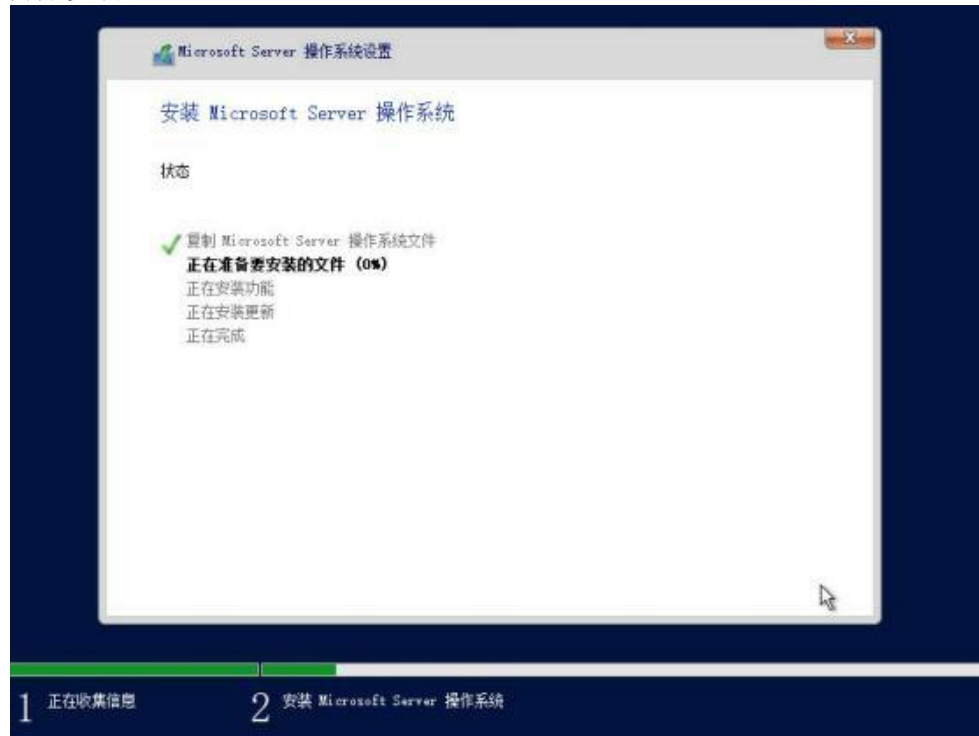

图 6-9 进入系统

在锁屏界面同时按下“Ctrl” +“Alt” +“ Delete”，输入密码后进入桌面：

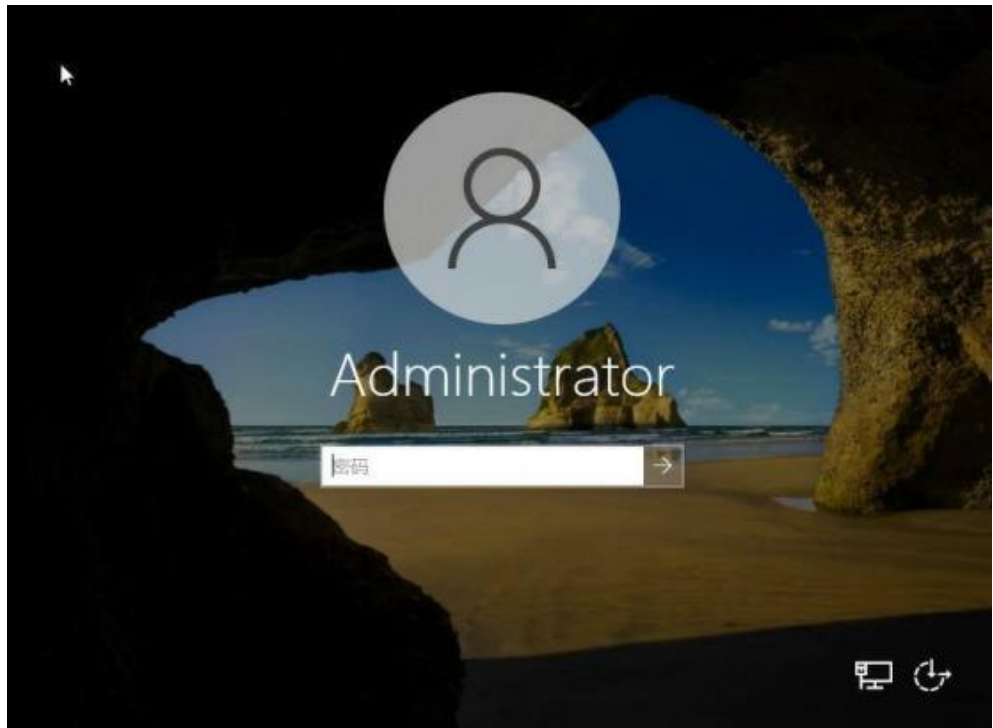

Windows Server 2022 桌面，至此安装完成。



图 6-10 进入系统

注意：如遇到 9560 RAID 卡或 VROC Key 所组 RAID 上的盘无法识别，需加载其驱动才能安装。

6.2 Red Hat Enterprise Linux 安装步骤

6.2.1 安装前准备

安装设备：

- 支持以下方式安装：
 - A. DVD 光驱
 - B. USB 设备
 - C. PXE 网络引导
 - D. BMC 远程挂载

软件环境配置：

开启服务器电源，在显示以下热键提示时，按下“DEL”键以进入 BIOS setup；



图 6-11 进入 BIOS setup

进入“Advanced” > “CSM Configuration”选项卡，确认引导方式为所需，本次以“UEFI”为例。



图 6-12 修改BIOS 设置项

备注：如需 Legacy mode，请将红框内 BIOS 设置项修改为“Legacy Only”和“Legacy”。

6.2.2 安装过程

开启服务器电源，在出现以下提示时，按下“F7”以选择启动设备；

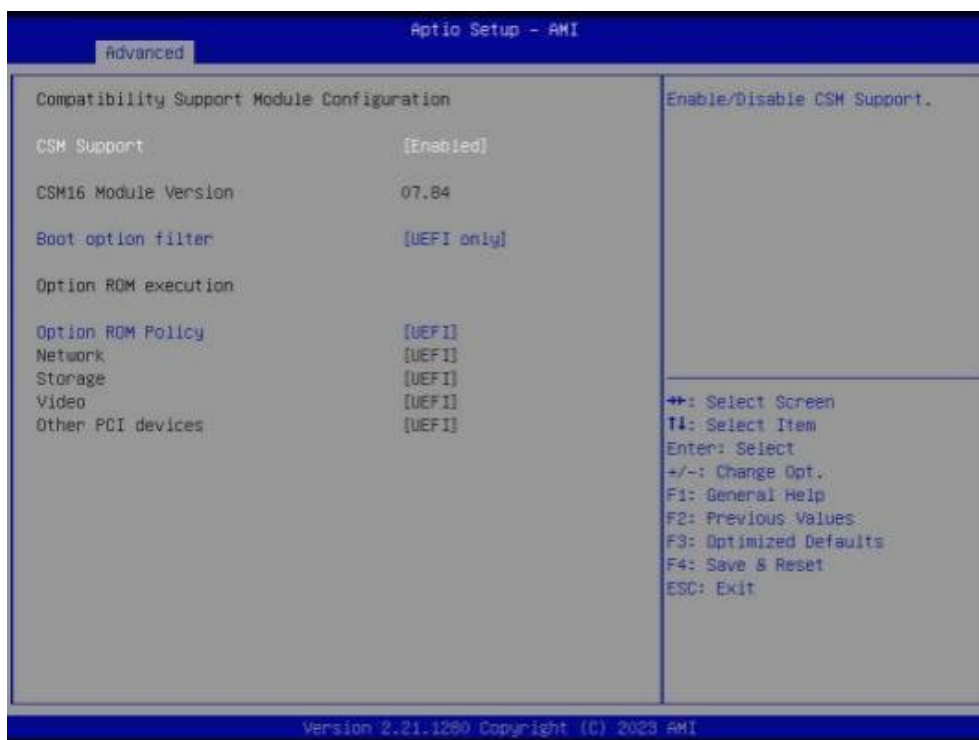

图 6-13 按下“F7”以选择启动设备

选择启动设备（以 U 盘启动为例）；



图 6-14 选择启动设备

选择“rhel-server-8.2-×86_64-dvd.iso”，回车确定；

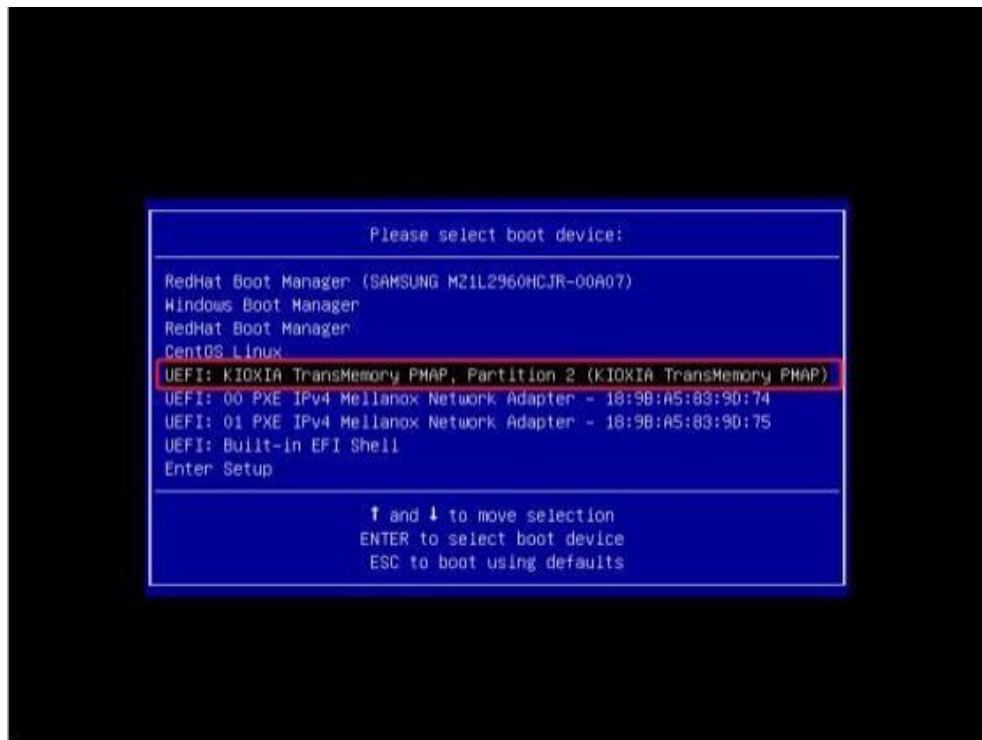

图 6-15 选择 “rhel-server-8.2-×86_64-dvd.iso”

在安装界面选择” Install Red Hat Enterprise Linux 8.2 ”,回车进入

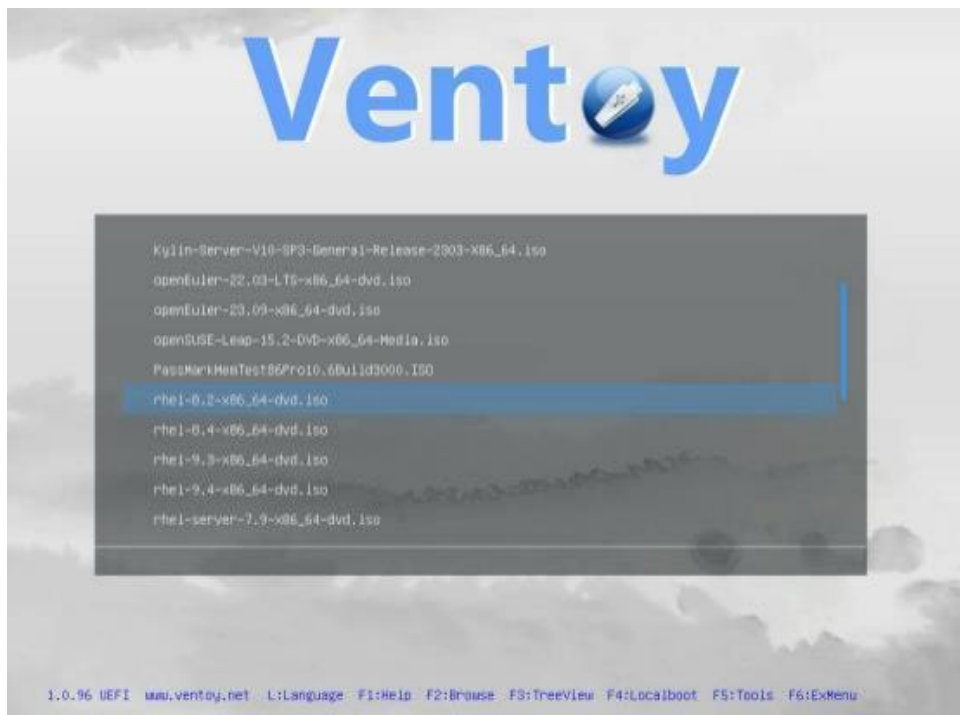

图 6-16 安装界面1

语言选择界面，默认“English”，“English（United States）”按下“Continue”；

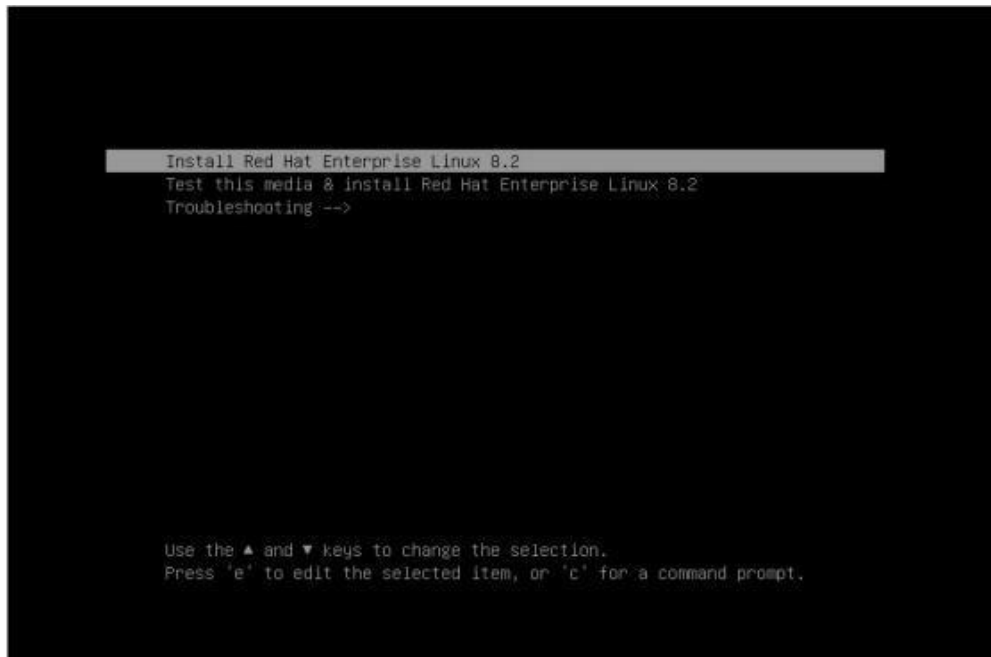

图 6-17 安装界面2

选择“Installation Destination”；

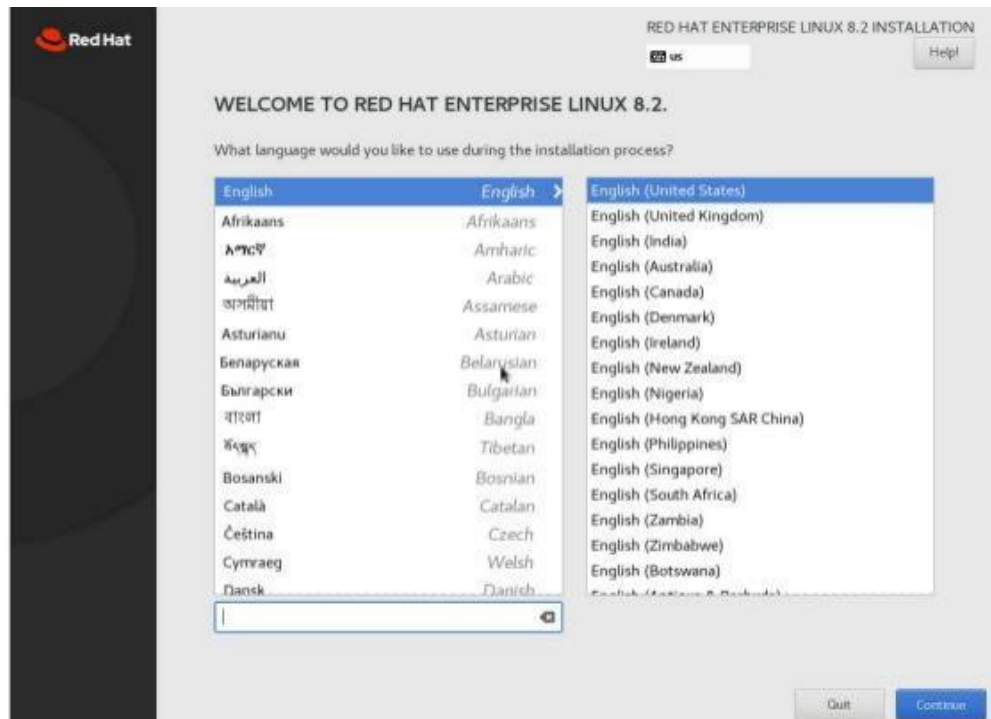

图 6-18 安装界面3

选择要安装的盘符，点击“Done”：

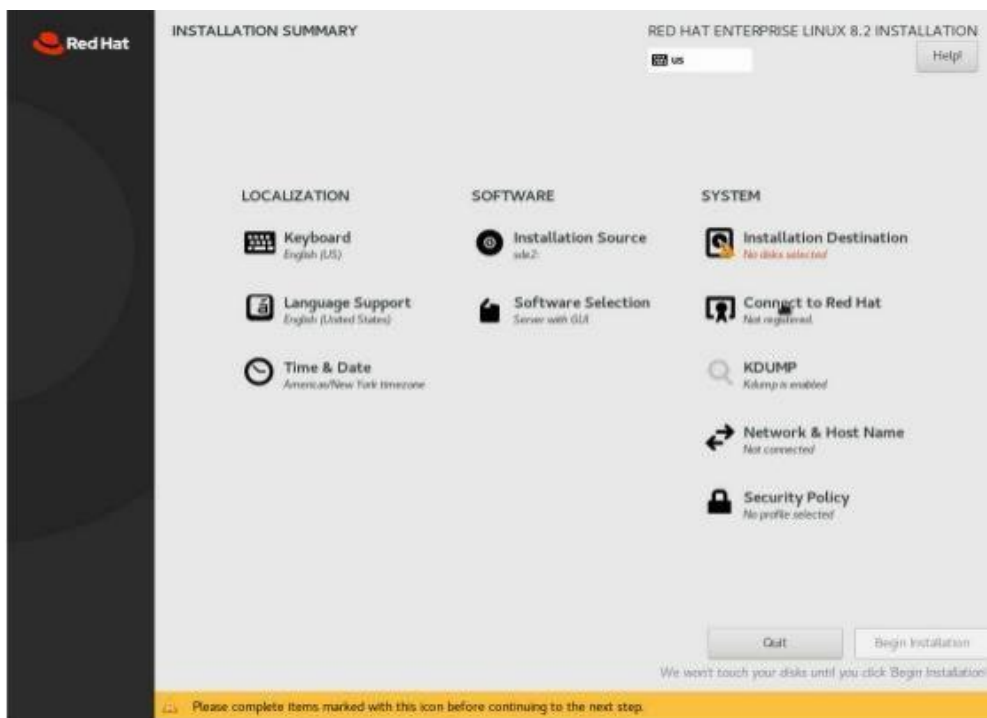

图 6-19 安装界面4

点击“Software Selection”进入软体自定义安装；

选择“Server with GUI”后将右边全部勾选，点击“Done”。

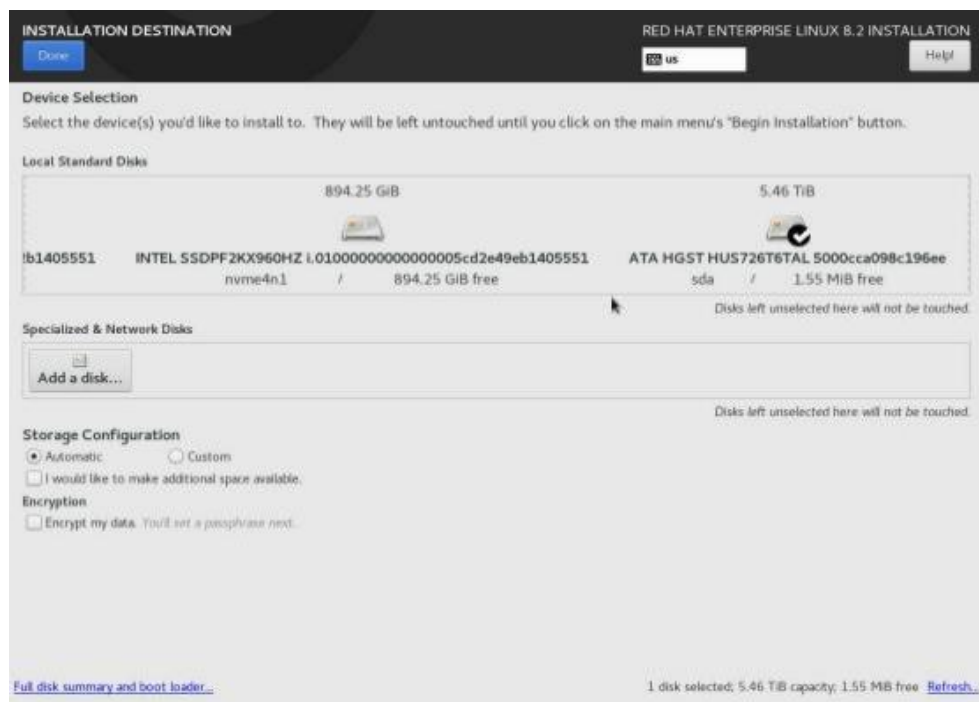

图 6-20 安装界面5

点击“DATE & TIME”设置项，进行时间设置， 点击“Done”；

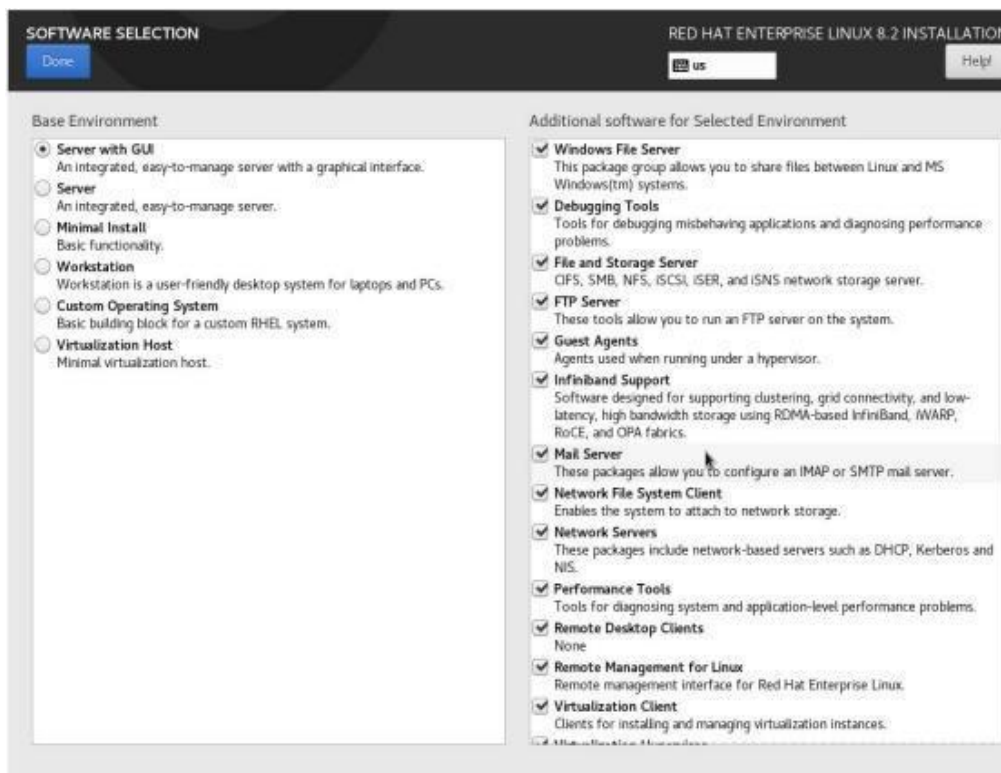

图 6-21 时间设置

点击“NETWORK & HOST NAME”，将连接的网口都设置为“ON”，点击“Done”；



图 6-22 网口设置

开始安装，点击“Begin Installation”：

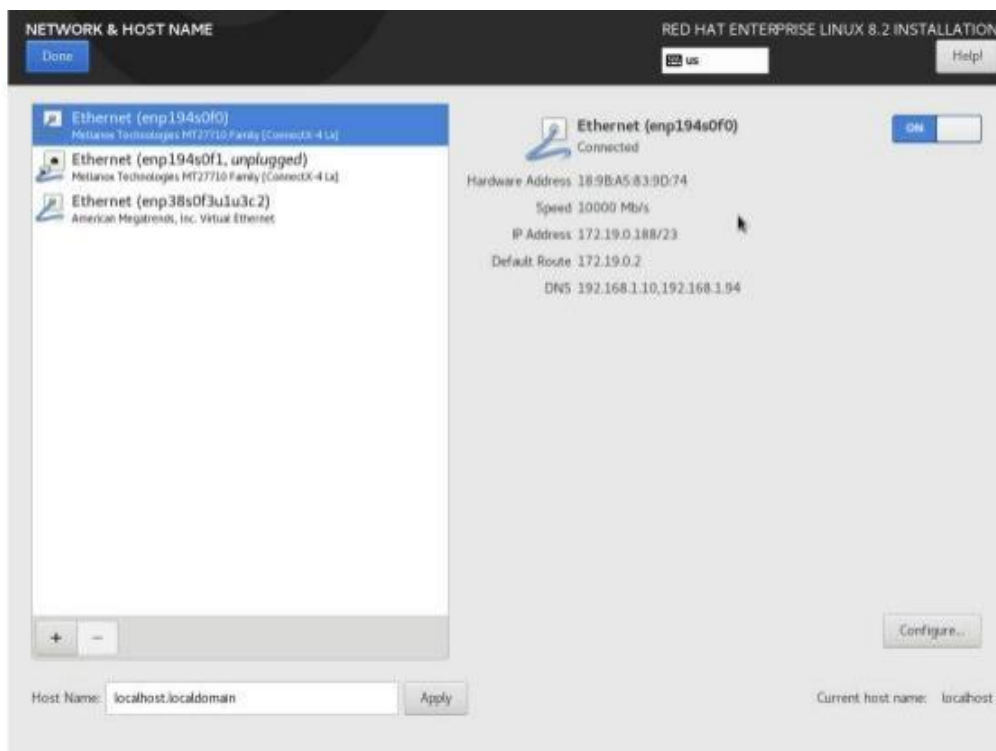

图 6-23 开始安装

此处可进行 ROOT 密码设置和用户设置：

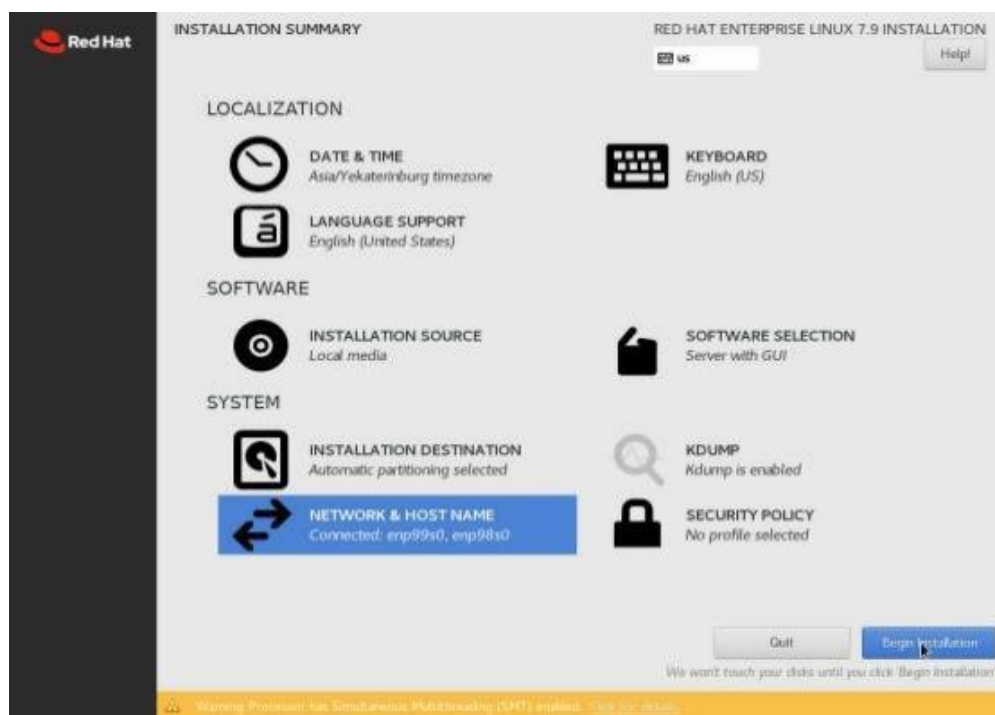

图 6-24 进行 ROOT 密码设置和用户设置

点击“ROOT PASSWORD”设置 ROOT 密码，点击“Done”

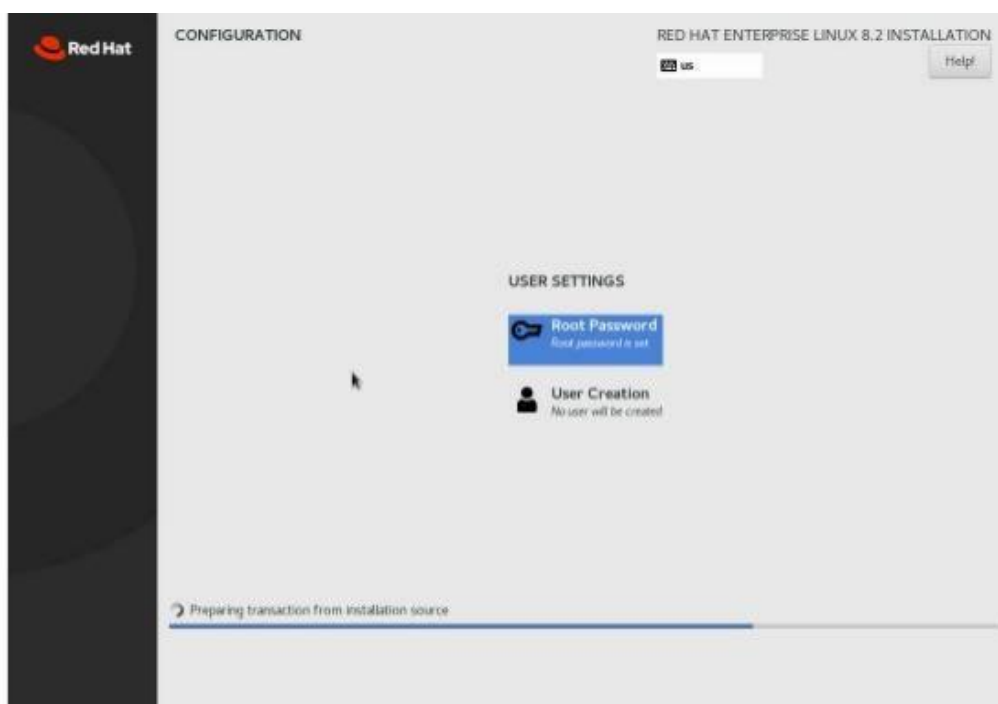

图 6-25 进行 ROOT 密码设置

点击“USER CREATION”设置用户信息，点击“Done”

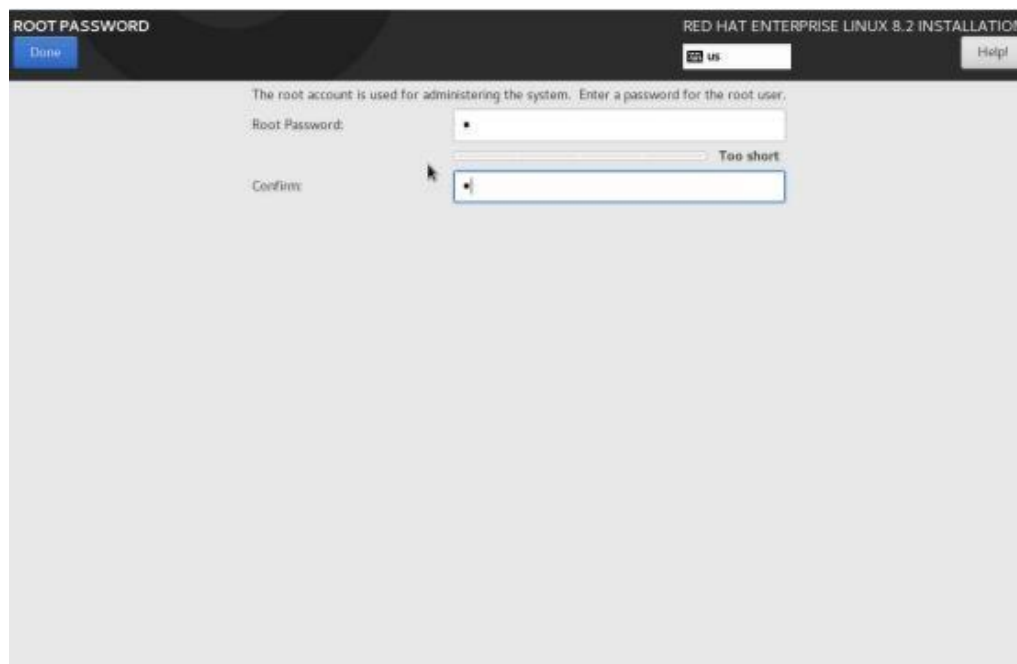

图 6-26 设置用户信息

系统安装完成， 点击“Reboot”；

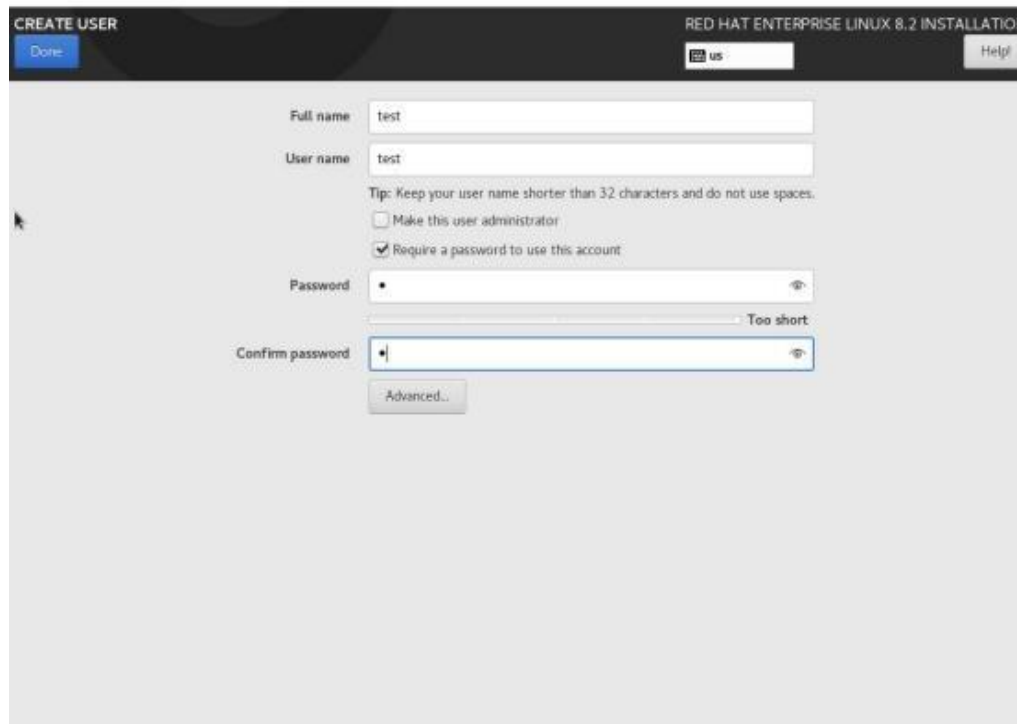

图 6-27 系统安装完成

Reboot 后进入系统， 点击“License Information”；

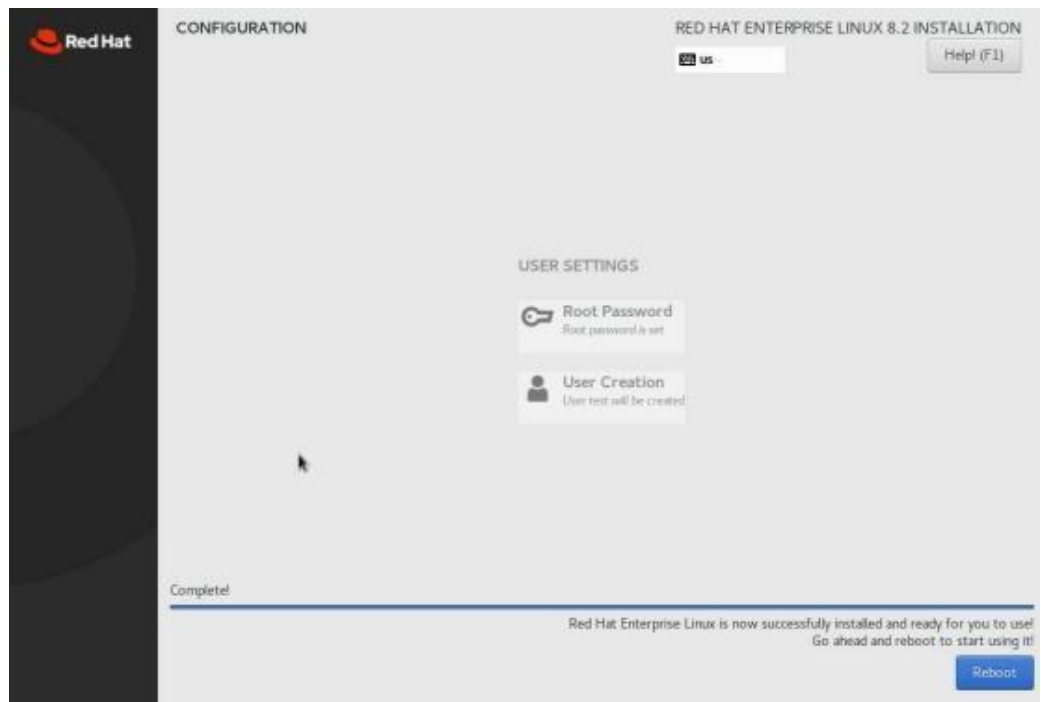

图 6-28 点击 “License Information”

勾选“I accept the license agreement.”



图 6-29 勾选 “I accept the license agreement”

点击“FINISH CONFIGURATION”，完成 license 设置：

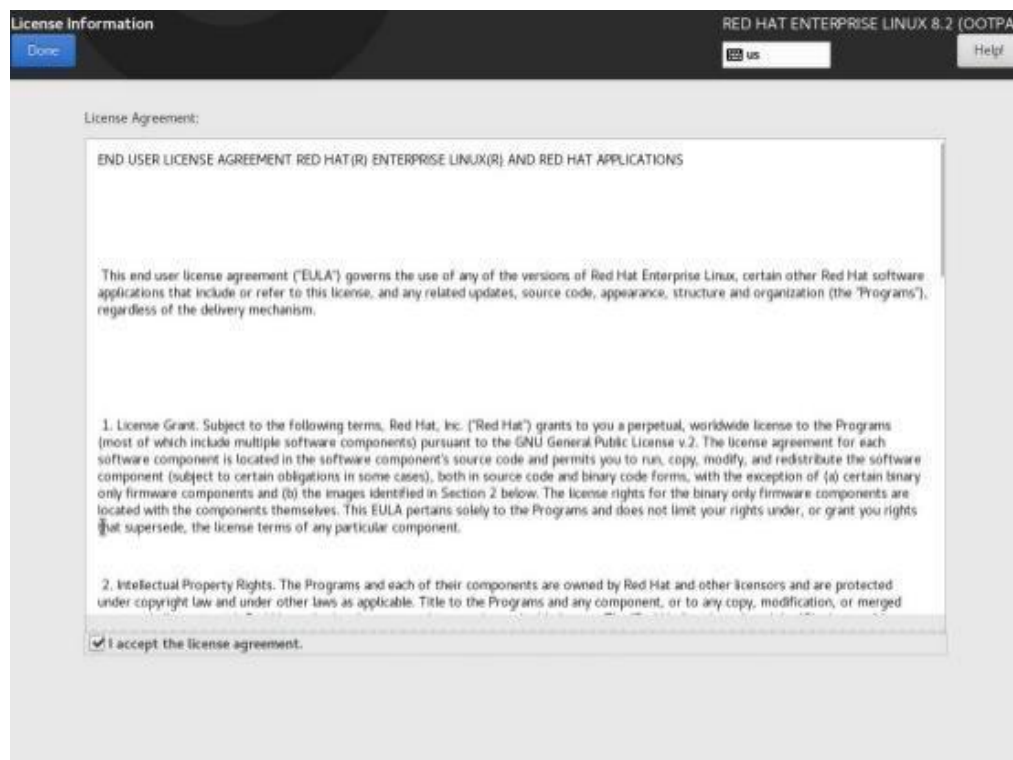

图 6-30 完成 license 设置

系统完成安装，输入密码登录；

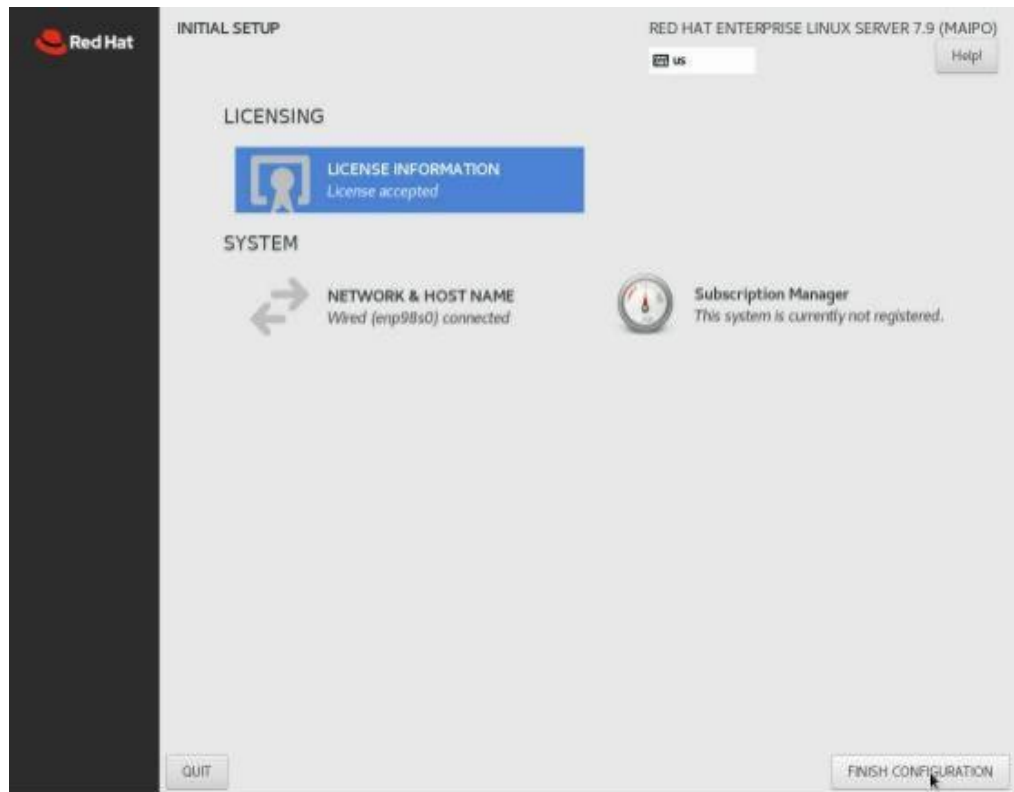

图 6-31 完成安装

Welcome 界面上， 点击“Next”进行下一步操作；

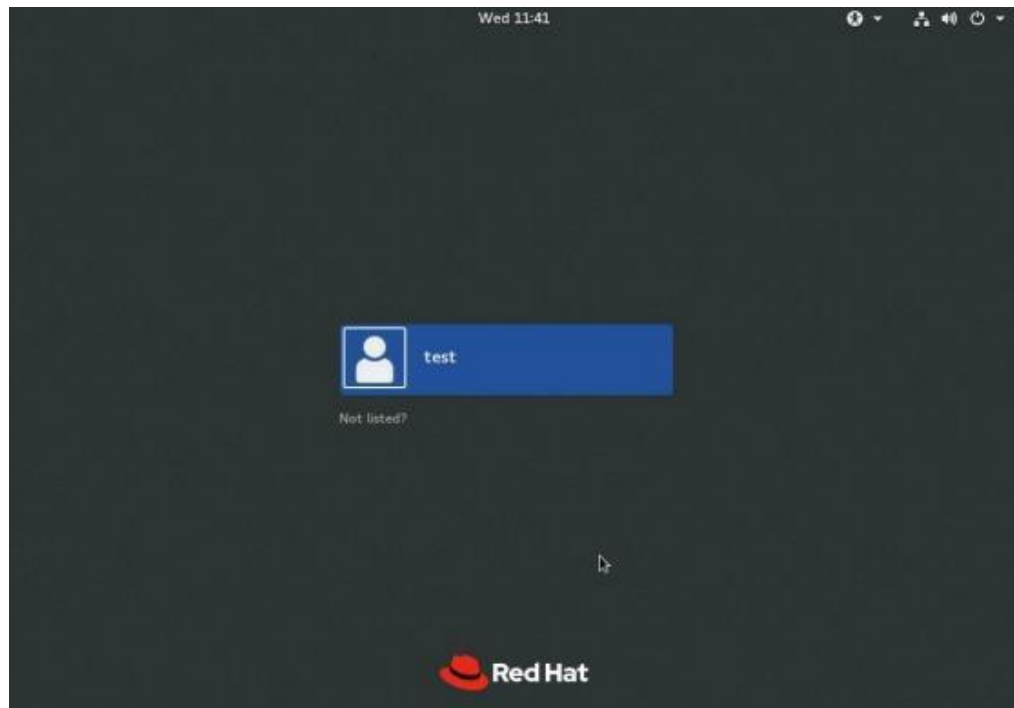

图 6-32 完成安装1

点击“Next”进行下一步操作；

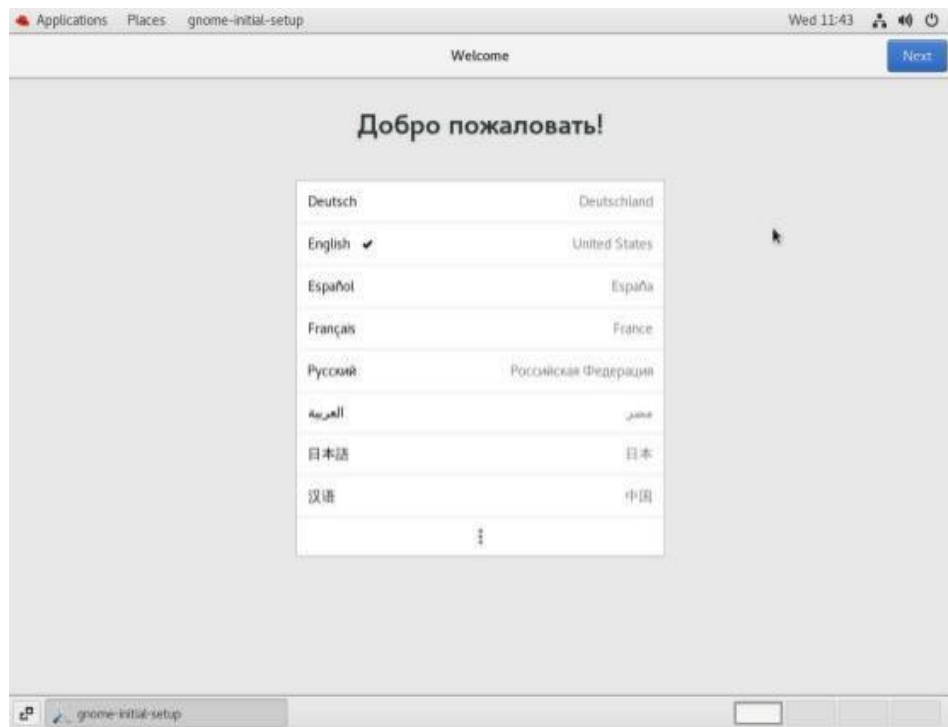

图 6-33 完成安装2

Privacy 界面上，保持默认，点击“Next”进行下一步操作；

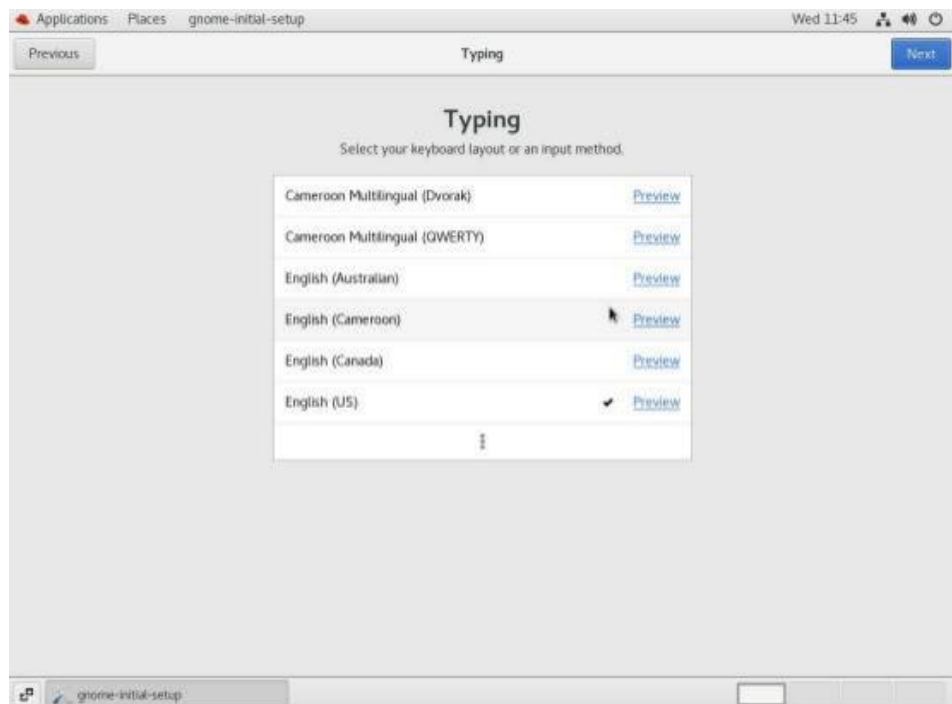

图 6-34 完成安装3

OnlineAccounts 界面上，点击“Skip”进行下一步操作；

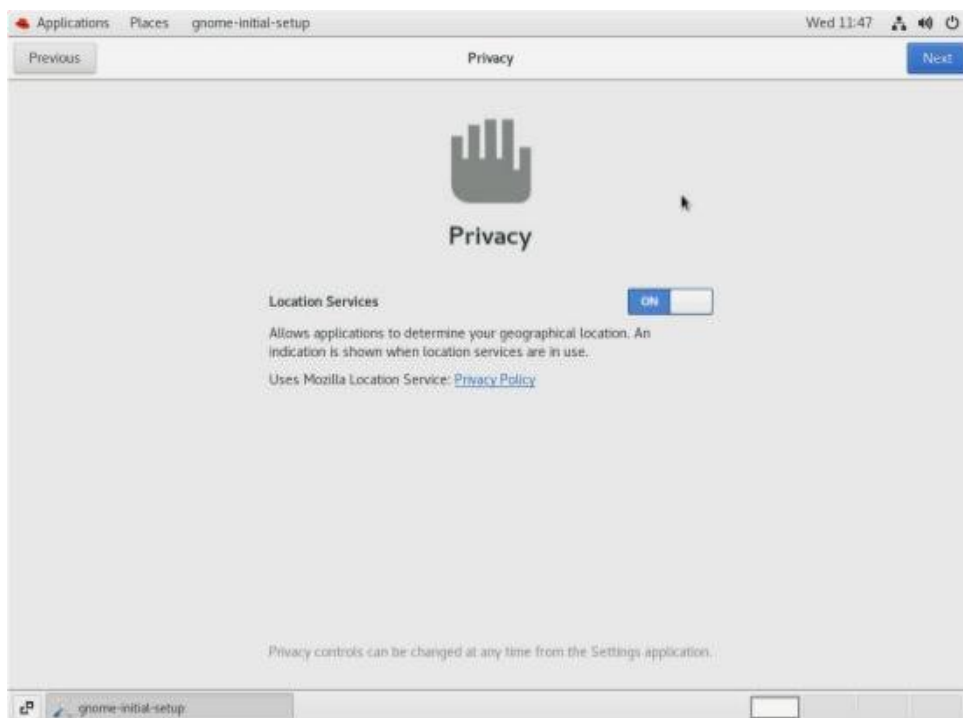

图 6-35 完成安装4

点击“Start Using Red Hat Enterprise Linux Server”,开始使用 Redhat8.2。

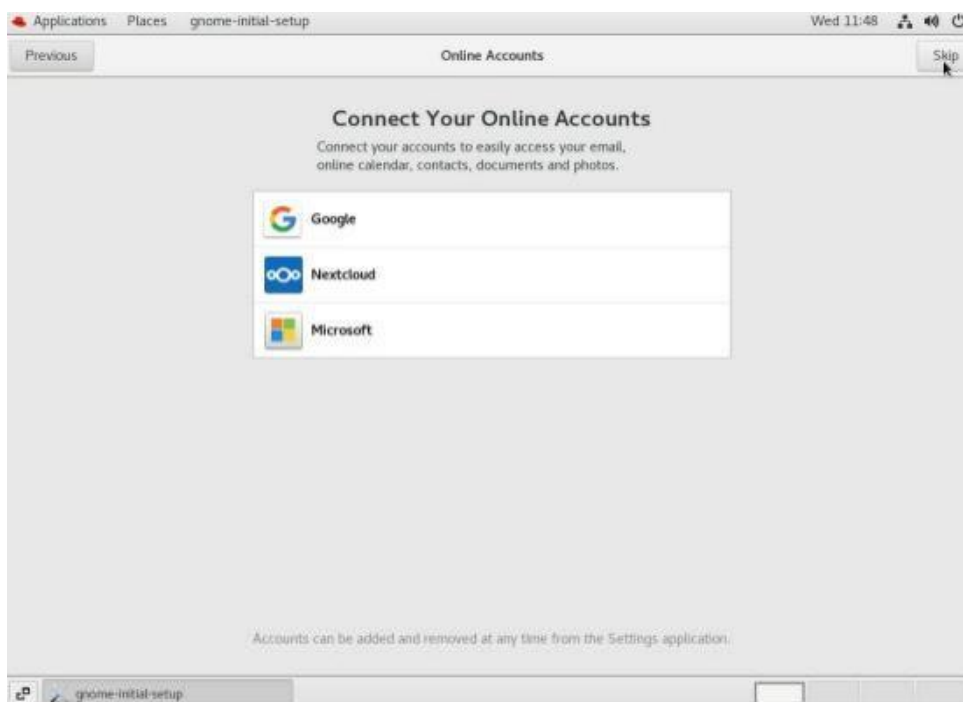

图 6-36 完成安装5

7 附录

7.1 术语&缩略语

序号	英文简称	英文全称	中文解释
A	AC	Alternating Current	交流电
	ACPI	Advanced Configuration and Power Management Interface	高级配置和电源管理接口
	AES	Advanced Encryption Standard New Instruction Set	高级加密标准新指令集
	AVX	Advanced Vector Extensions	高级矢量扩展指令集
	AOC	Active Optical Cables	有源光缆
	API	Application Program Interface	应用程序接口
	ARP	Address Resolution Protocol	地址解析协议
B	BIOS	Basic Input Output System	基本输入输出系统
	BMC	Baseboard Management Controller	主板管理控制单元
	BBU	Backup Battery Unit	备份电池单元
C	CMOS	Complementary Metal-Oxide- Semiconductor Transistor	互补金属氧化物半导体
	CPLD	Complex Programming Logic Device	复杂可编程逻辑器件
	CPU	Central Processing Unit	中央处理器
	CRPS	Common Redundant Power Supplies	通用冗余电源
	CSM	Compatibility Support Module	兼容性支持模块
D	DC	Direct Current	直流电
	DHCP	Dynamic Host Configuration Protocol	动态主机设置协议
	DEMT	Dynamic Energy Management Technology	动态能耗管理技术
	DIMM	Dual-Inline-Memory-Modules	双列直插内存模块
	DDR4	Double Data Rate 4	双倍数据速率 4
	DRAM	Dynamic Random-Access Memory	动态随机存储设备
	DNS	Domain Name System	域名服务系统

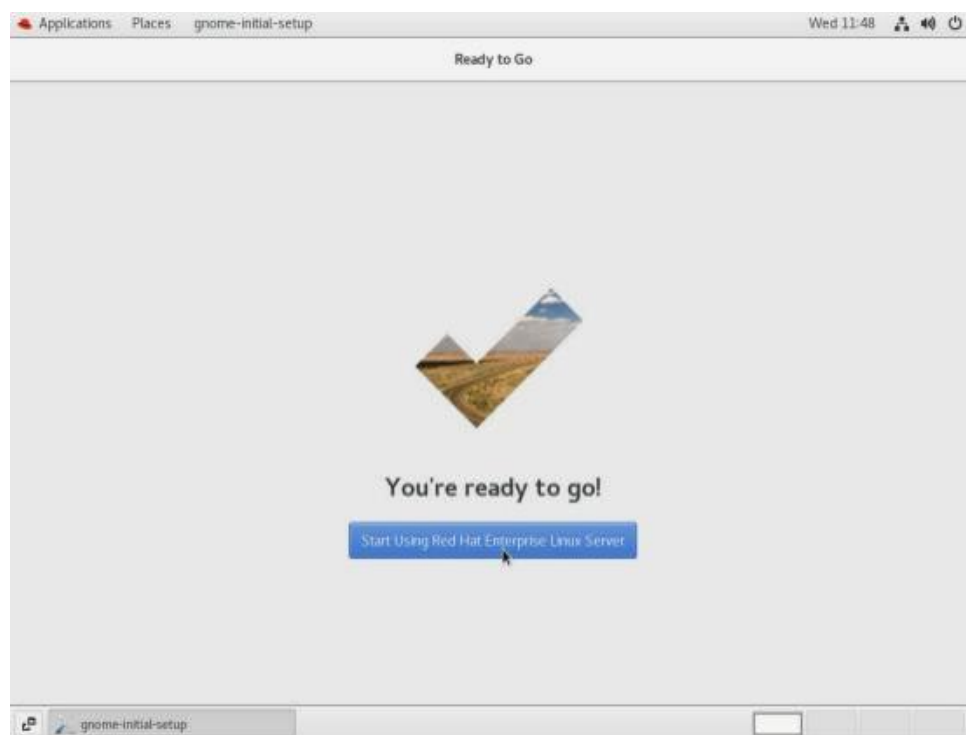
E	ECC	Error Checking and Correcting	内存错误检查和纠正
	EMC	ELECTRO MAGNETIC COMPATIBILITY	电磁兼容性
	EMI	ELECTRO MAGNETIC INTERFERENCE	电磁干扰
	ESD	ELECTRO STATIC DISCHARGE	静电释放
F	FC	Fiber Channel	光纤通道
	FRU	Field-Replaceable Unit	现场可更换部件
	FTP	File Transfer Protocol	文本传输协议
	FCoE	Fibre Channel Over Ethernet	以太网光纤通道
	FW	Firmware	固件
G	GE	Gigabit Ethernet	千兆以太网
	GPIO	General Purpose Input/Output	通用输入输出
	GPU	Graphics Processing Unit	图形处理单元
	GUI	Graphical User Interface	图形用户界面
H	HBA	Host Bus Adapter	主机总线适配器
	HCA	Host Channel Adapter	主机通道适配器
	HDD	Hard Disk Drive	机械硬盘驱动器
	HPC	High Performance Computing	高性能计算
	HTML	Hyper Text Markup Language	超文本标记语言
	HTTP	Hypertext Transfer Protocol	超文本传输协议
	HTTPS	Hypertext Transfer Protocol Secure	超文本传输安全协议
I	I/O	Input/Output	输入输出单元
	IEC	International Electrotechnical Commission	国际电工委员会
	IOPS	Input/Output Operations Per Second	每秒进行读写操作的次数
	IP	Internet Protocol	网际互连协议
	IPMB	Intelligent Platform Management Bus	智能平台管理总线
	IPMI	Intelligent Platform Management Interface	智能平台管理接口
	IRQ	INTERRUPT REQUEST	中断请求
K	KVM	Keyboard Video Mouse	键盘，显示器，鼠标三合一
	LAN	Local Area Network	局域网

L	LRDIMM	Load Reduced Dual In-Lane Memory Module	低负载双列直插式内存模块
	LOM	LAN On Motherboard	板载网卡
M	MAC	Media Access Control	媒体接入控制
	MBR	MASTER BOOT RECORD	主引导记录
N	NCSI	National Communication System Instructions	国家通信系统指南
	NIC	Network Interface Controller	网络接口控制器
	NTP	Network Time Protocol	网络时间协议
	NVDIMM	Non-Volatile Dual In-Line Memory Module	非易失性双列直插内存模块
	NVMe	Non-Volatile Memory Express	非易失性存储器标准
O	OCP	Open Compute Project	开放计算项目
	OS	Operating System	操作系统
P	PCH	Platform Controller Hub	平台路径控制器
	PCIe	Peripheral Component Interconnect express	快捷外围部件互连标准
	PDU	Power Distribution Unit	配电单元
	PHY	Physical	端口物理层
	POST	Power On Self Test	上电自检
	PSU	Power Supply Unit	电源设备
	PMBUS	Power Management Bus	电源管理总线
	PXE	Pre-boot Execution Environment	预启动运行环境
	PWM	Pulse-width Modulation	脉冲宽度调制
R	RAS	Reliability, Availability and Serviceability	可靠性、可用性、可服务性
	RAM	Random-Access Memory	随机存储器
	RAID	Redundant Arrays of Independent Drives	独立磁盘冗余阵列
	RDIMM	Registered Dual In-line Memory Module	寄存型双列直插内存模块
	ROM	Read-Only Memory	只读存储器
	RTC	Real Time Clock	实时时钟
	SAS	Serial Attached Small Computer System Interface	串行连接的小型计算机系统接口
	SATA	Serial Advanced Technology Attachment	串行高级技术附件

S	SFP	Small Form-factor Pluggable	小型可插拔收发光模块
	SMTP	Simple Mail Transfer Protocol	简单邮件传输协议
	SNMP	Simple Network Management Protocol	简单网络管理协议
	SSD	Solid State Disk	固态硬盘
	SSH	Secure Shell	安全外壳协议
	SERDES	Serializer/Deserializer	串行器/解串器
	SEL	System Event Log	系统事件日志
	SOL	Serial Over LAN	串口重定向
T	TCG	Trusted Computing Group	可信计算组织
	TCM	Trusted Cryptography Module	可信密码模块
	TCO	Total Cost of Ownership	总拥有成本
	TDP	Thermal Design Power	热设计功耗
	TPCM	Trusted Platform Control Module	可信平台控制模块
	TPM	Trusted Platform Module	可信平台模块
U	UEFI	Unified Extensible Firmware Interface	统一可扩展固件接口
	UID	User Identification	定位指示灯
	UPI	Ultra Path Interconnect	超级通道互联
	UPS	Uninterruptible Power Supply	不间断电源
V	VGA	Video Graphics Array	视频图形阵列
	VLAN	Virtual Local Area Network	虚拟局域网
X	XDP	eXtend Debug Port	XDP 扩展调试接口



中国长城科技集团股份有限公司



CEC中国电子



CGT中国长城